

**Nikon**

CÁMARA DIGITAL

# D5300

---

Manual del usuario

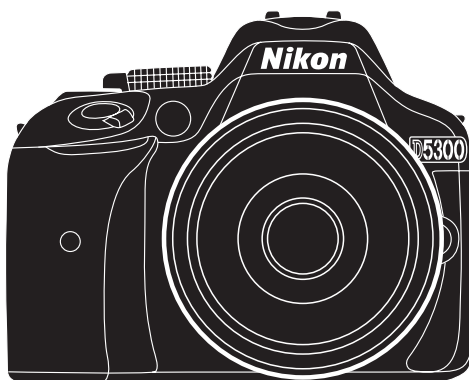

Es

# Documentación del producto

Gracias por adquirir una cámara digital réflex de objetivo único (SLR) de Nikon. Con este producto se suministra la siguiente documentación, un *Manual del usuario* (este folleto) y un *Manual de referencia* (pdf). Para sacarle el máximo partido a su cámara, asegúrese de leer atentamente todas las instrucciones y guárdelas en un lugar accesible para que todas las personas que utilicen el producto puedan leerlas.

**Para más información acerca de las operaciones básicas de la cámara, consulte el *Manual del usuario* (este folleto).**



**Si desea la información completa del producto, consulte el *Manual de referencia* (disponible en el CD de referencia suministrado).**



El *Manual de referencia* puede visualizarse utilizando Adobe Reader o Adobe Acrobat Reader 5.0 o posteriores, disponibles para su descarga gratuita en el sitio web de Adobe.

- 1 Encienda el ordenador e introduzca el CD de referencia.
- 2 Haga doble clic en el icono del CD (**Nikon D5300**) en PC o Mi PC (Windows) o en el escritorio (Macintosh).
- 3 Haga doble clic en el icono **INDEX.pdf** para visualizar la pantalla de selección de idioma y haga clic en el idioma que desea utilizar para visualizar el *Manual de referencia*.

## Símbolos y convenciones

Para facilitar la búsqueda de la información que necesite, se han utilizado los siguientes símbolos y convenciones:



Este icono indica precauciones; información que debe leerse antes del uso para evitar dañar la cámara.



Este icono indica avisos; información que debe leerse antes de usar la cámara.



Este icono indica las referencias a otras páginas en este manual.

Los elementos de los menús, las opciones y los mensajes visualizados en la pantalla de la cámara aparecen en **negrita**.

## Ajustes de la cámara

Las explicaciones de este manual asumen que se utilizan los ajustes predeterminados.

## Ayuda

Use la función ayuda a bordo de la cámara para obtener asistencia sobre los elementos del menú y otros temas. Consulte la página 54 para más detalles.

### **Por su seguridad**

Antes de utilizar la cámara por primera vez, lea las instrucciones de seguridad de la sección "Por su seguridad" (□ vi–xii).

# Contenidos del paquete

Compruebe que el paquete contenga los siguientes elementos:

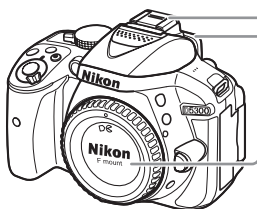

Cámara D5300



Tapa de la zapata de accesorios BS-1



Tapa del ocular DK-25



Tapa del cuerpo BF-1B

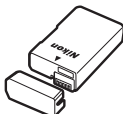

Batería recargable de ion de litio EN-EL14a (con tapa de terminales)



Cargador de la batería MH-24 (en los países y regiones en los que sea necesario, se suministrará un adaptador de conexión; la forma del mismo dependerá del país de venta)

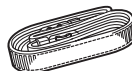

Correa AN-DC3

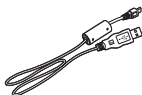

Cable USB UC-E17



Cable de audio/vídeo EG-CP16



Tapa del ocular DK-5

CD-ROM ViewNX 2

CD de referencia (contiene el Manual de referencia)

Manual del usuario (este folleto)

Garantía

Aquellos clientes que hayan adquirido el kit de objetivo opcional deberán comprobar que el paquete también incluya un objetivo. *Las tarjetas de memoria se venden por separado* (□ 66). Las cámaras adquiridas en Japón visualizan los menús y mensajes únicamente en inglés y japonés; el resto de idiomas no serán compatibles. Disculpe las molestias que ello pueda acarrear.

# Guía de inicio rápido

Siga estos pasos para iniciar rápidamente la D5300.

## 1 Instale la correa de la cámara (📖 9).

Coloque la correa como se muestra. Repita el mismo procedimiento para el segundo ojal.

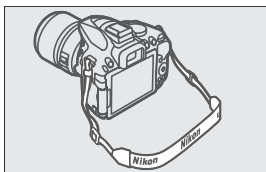

## 2 Cargue la batería (📖 9).

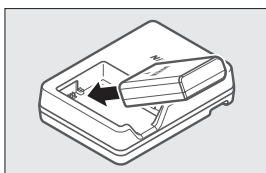

## 3 Introduzca la batería y la tarjeta de memoria (📖 10).

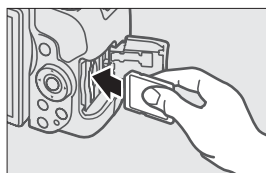
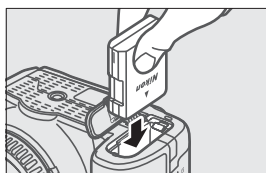

## 4 Instale un objetivo (📖 11).

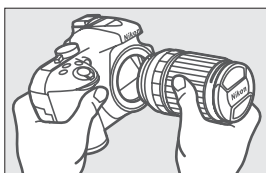

## 5 Abra la pantalla (📖 6, 12).

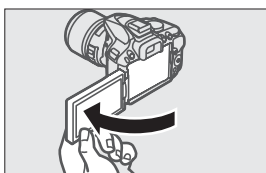

---

**6** Encienda la cámara (📖 12).

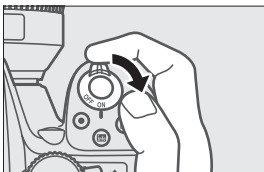

---

**7** Seleccione un idioma y ajuste el reloj de la cámara (📖 12).

---

**8** Encuadre la fotografía (📖 18).

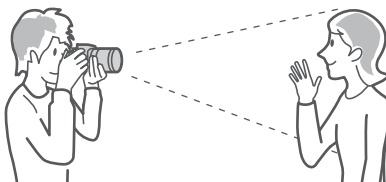

---

**9** Pulse el disparador hasta la mitad (📖 18).

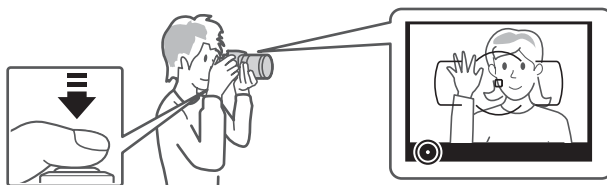



























---

**10** Dispare (📖 19).



# Tabla de contenido

Contenidos del paquete .....	i
Guía de inicio rápido .....	ii
Por su seguridad .....	vi
Avisos .....	ix
Datos de ubicación .....	xiii
Inalámbrico .....	xiv
<b>Introducción</b> .....	<b>1</b>
Conozca la cámara .....	1
<b>Primeros pasos</b> .....	<b>9</b>
<b>Modos “apuntar y disparar” (AUTO y </b> .....	<b>17</b>
Encuadre de las fotografías en el visor .....	18
Visualización de fotografías .....	20
Borrar imágenes no deseadas .....	21
Encuadre de las fotografías en la pantalla .....	22
Visualización de fotografías .....	25
Borrar imágenes no deseadas .....	25
Grabación de vídeos .....	26
Visualización de vídeos .....	29
Borrar vídeos no deseados .....	30
<b>Armonización de los ajustes al sujeto o situación (modo de escena)</b> .....	<b>31</b>
El dial de modo .....	32
 Retrato .....	32
 Paisaje .....	32
 Niño .....	32
 Deportes .....	32
 Primer plano .....	32
Otras escenas .....	33
 Retrato nocturno .....	33
 Paisaje nocturno .....	33
 Fiesta/interior .....	33
 Playa/nieve .....	33
 Puesta de sol .....	33
 Amanecer/anocheecer .....	33
 Retrato de mascotas .....	33
 Luz de velas .....	33
 Flores .....	34
 Colores de otoño .....	34
 Gastronomía .....	34

<b>Efectos especiales</b>	<b>35</b>
 Visión nocturna .....	35
 Boceto en color .....	35
 Efecto cámara juguete .....	35
 Efecto maqueta .....	36
 Color selectivo .....	36
 Siluetas .....	36
 Clave alta .....	36
 Clave baja .....	36
 Pintura HDR .....	36
Opciones disponibles en live view .....	37
<b>Modos P, S, A y M</b>	<b>41</b>
Modo <b>P</b> (Automático programado) .....	42
Modo <b>S</b> (Automático con prioridad a la obturación) .....	42
Modo <b>A</b> (Automático con prioridad al diafragma) .....	42
Modo <b>M</b> (Manual) .....	42
Compensación de exposición .....	44
<b>Datos de ubicación</b>	<b>45</b>
Incrustar datos de ubicación en las fotos y vídeos .....	45
<b>Wi-Fi</b>	<b>48</b>
Qué puede hacer Wi-Fi por usted .....	48
Acceso a la cámara .....	49
<b>Menús de la cámara</b>	<b>54</b>
Opciones de menú .....	55
<b>ViewNX 2</b>	<b>59</b>
Instalación de ViewNX 2 .....	59
Uso de ViewNX 2 .....	61
Copiar imágenes al ordenador .....	61
Visualizar imágenes .....	62
<b>Observaciones técnicas</b>	<b>63</b>
Objetivos compatibles .....	63
Otros accesorios .....	64
Tarjetas de memoria aprobadas .....	66
Cuidados de la cámara .....	67
Cuidados de la cámara y de la batería: Precauciones .....	68
Mensajes de error .....	71
Especificaciones .....	74

# Por su seguridad

Para evitar dañar el producto Nikon o lesionar a otras personas o a usted mismo, lea completamente las siguientes precauciones de seguridad antes de utilizar el equipo. Mantenga estas instrucciones de seguridad en un lugar seguro donde todos los que utilizan el producto puedan leerlas.

Las consecuencias que se pueden derivar de un incumplimiento de las precauciones señaladas en esta sección se indican mediante el siguiente símbolo:



Este icono denota advertencias. Para evitar posibles lesiones, lea todas las advertencias antes de utilizar este producto Nikon.

## ■ ■ ADVERTENCIAS

### ⚠ **Mantenga el sol fuera del encuadre**

Al fotografiar sujetos en condiciones de contraluz, no apunte directamente al sol. La luz del sol concentrada directamente en la cámara cuando el sol está en o cerca del encuadre puede causar un incendio.

⚠ **No mire directamente al sol a través del visor**  
Mirar al sol u otra fuente de luz intensa a través del visor puede ocasionar problemas de visión permanentes.

⚠ **Uso del control de ajuste dióptrico del visor**  
Al utilizar el control ajuste de dióptrico del visor teniendo el ojo en el visor, tenga cuidado de no meterse los dedos en el ojo accidentalmente.

⚠ **Apagar inmediatamente en caso de mal funcionamiento**  
Si observa que sale humo o que el equipo o el adaptador de CA (disponible por separado) desprenden un olor extraño, desconecte el adaptador de CA y retire la batería inmediatamente, teniendo cuidado de no quemarse. Continuar operando el equipo podría resultar en lesiones. Después de retirar la batería, lleve el equipo a un centro de servicio técnico autorizado de Nikon, para su inspección.

⚠ **No utilice el equipo si hay gas inflamable**  
No utilice equipos electrónicos en lugares donde haya gas inflamable, ya que podría producirse una explosión o un incendio.

⚠ **Manténgase fuera del alcance de los niños**  
Hacer caso omiso de esta precaución puede causar lesiones. Igualmente, tenga en cuenta que las partes pequeñas pueden producir riesgos de asfixia. Si un niño ingiere cualquier pieza de este equipo, solicite asistencia médica inmediatamente.

⚠ **No desensamble el equipo**  
Tocar las partes internas del producto podría provocar lesiones. Si llegara a funcionar incorrectamente, el equipo debería ser reparado solamente por un técnico cualificado. Si el equipo se rompe y queda abierto debido a un golpe u otro accidente, retire la batería y/o el adaptador de CA y lleve el producto a un centro de servicio técnico autorizado de Nikon para su inspección.

⚠ **No coloque nunca la correa de la cámara alrededor del cuello de un niño**  
Colocar la correa de la cámara alrededor del cuello de un niño puede provocar estrangulación.

⚠ **No permanezca en contacto con la cámara, la batería o el cargador durante largos períodos de tiempo mientras utiliza los dispositivos o los mismos están encendidos**  
Algunas partes del dispositivo estarán calientes. Dejar el dispositivo en contacto directo con la piel durante largos períodos de tiempo podría provocar quemaduras de primer grado.



- ⚠ **No deje el producto en lugares expuestos a temperaturas extremadamente altas, como por ejemplo en el interior de un vehículo cerrado o expuesto a la luz del sol directa**  
Si hace caso omiso de esta precaución, podría provocar daños o un incendio.
- ⚠ **No apunte con un flash al conductor de un vehículo**  
Hacer caso omiso de esta precaución puede ocasionar accidentes.
- ⚠ **Precauciones al utilizar el flash**
  - El uso de la cámara con el flash en contacto con la piel u otros objetos puede causar quemaduras.
  - La utilización del flash cerca de los ojos de la persona que va a fotografiar puede causar problemas visuales temporales. El flash no debe estar a menos de un metro (3 pies y 4 pulg.) de distancia del sujeto. Se debe tener especial cuidado al fotografiar a niños.
- ⚠ **Evite el contacto con el cristal líquido**  
Si la pantalla se rompe, tenga cuidado de no hacerse daño con los cristales rotos y evite que el cristal líquido de la pantalla entre en contacto con la piel o se introduzca en los ojos o en la boca.
- ⚠ **No transporte trípodes con un objetivo o cámara instalados**  
Podrían caerse o golpear accidentalmente a otras personas, provocando lesiones.
- ⚠ **Tome las precauciones debidas al manipular las baterías**  
La manipulación incorrecta de las baterías podría dar lugar a fugas o a la explosión de las mismas. Tenga en cuenta las siguientes medidas de precaución al manipular baterías que vaya a utilizar con este producto:
  - Utilice solamente baterías aprobadas para este equipo.
  - No cortocircuite ni desensamble la batería.
  - Asegúrese de que el producto esté apagado antes de instalar la batería. Si utiliza un adaptador de CA, asegúrese de que esté desenchufado.
  - Al instalar la batería, asegúrese de no insertarla al revés o en posición invertida.
- No exponga la batería al fuego o a calor excesivo.
- No sumerja la batería ni permita que se moje.
- Coloque la tapa de terminales cuando transporte la batería. No transporte ni almacene la batería junto con objetos metálicos tales como collares o sujetadores para el cabello.
- Las baterías son propensas a las fugas cuando se descargan por completo. Para evitar daños al producto, asegúrese de extraer la batería cuando esté descargada.
- Cuando la batería no esté en uso, coloque la tapa de terminales y guarde la batería en un lugar fresco y seco.
- La batería puede estar caliente inmediatamente después de su uso o cuando el producto ha estado funcionando con la batería durante un período prolongado. Antes de extraer la batería apague la cámara y deje enfriar la batería.
- Deje de usar la batería inmediatamente si observa cualquier cambio en la misma, como decoloración o deformación.

⚠ **Tome las medidas de precaución adecuadas al manipular el cargador**

- Manténgalo seco. Hacer caso omiso de esta precaución puede ocasionar incendios o descargas eléctricas.
- No realice cortos circuitos en los terminales del cargador. Si se hace caso omiso de esta precaución, podría resultar que el cargador se sobrecaliente o sufra daños.
- Use un paño seco para quitar el polvo de las partes de metal de la clavija. El uso de forma continua en esas condiciones podría ocasionar incendios.
- No se acerque al cargador durante tormentas eléctricas. Hacer caso omiso de esta precaución puede ocasionar descargas eléctricas.
- No manipule la clavija o el cargador con las manos mojadas. Hacer caso omiso de esta precaución puede ocasionar descargas eléctricas.
- No lo utilice con adaptadores o convertidores de viaje diseñados para convertir de un voltaje a otro o con inversores CC/CA. En caso de no seguir estas precauciones se podrían producir daños en el producto, como sobrecalentamiento o incendios.

⚠ **Utilice cables apropiados**

Al conectar cables a los conectores de entrada y salida, utilice solamente cables suministrados o vendidos por Nikon para tal propósito, para cumplir así con las normativas del producto.

⚠ **CD-ROMs**

Los CD-ROMs que contienen software o manuales, no deben reproducirse en equipos de CD de audio. La reproducción de CD-ROMs en un reproductor de CD de audio puede provocar pérdida de la audición o daños al equipo.

⚠ **Siga las indicaciones del personal de la línea aérea o del hospital**

Extraiga las tarjetas Eye-Fi, deshabilite Wi-Fi y seleccione **Desactivado** para **Datos de ubicación > Grabar datos ubicación** antes de subir a una aeronave, y apague el producto durante el despegue y el aterrizaje o cuando así se lo solicite el personal de la línea aérea o del hospital. Las ondas de radio emitidas por el dispositivo podrían interferir con el equipo de navegación del avión o con los equipos médicos del hospital.

# Avisos

- No está permitido reproducir, transmitir, transcribir, guardar en un sistema de recuperación ni traducir a ningún idioma, de cualquier forma o por cualquier medio, ninguna parte de los manuales suministrados con este producto sin autorización previa por escrito de Nikon.
- Nikon se reserva el derecho de cambiar las especificaciones del hardware y del software descritas en estos manuales en cualquier momento y sin previo aviso.
- Nikon no asume ninguna responsabilidad por daños derivados del uso de este producto.
- Si bien se ha hecho todo lo posible para garantizar que la información contenida en estos manuales sea precisa y completa, le rogamos comunicar cualquier error u omisión al representante de Nikon de su zona (las direcciones se suministran por separado).

## **Aviso para los clientes de Canadá**

CAN ICES-3 B / NMB-3 B

## **Avisos para los clientes de Europa**

### **PRECAUCIÓN**

RIESGO DE EXPLOSIÓN SI LA BATERÍA ES REEMPLAZADA POR EL TIPO INCORRECTO.  
DESECHE LAS BATERÍAS UTILIZADAS DE ACUERDO A LAS INSTRUCCIONES.

Este símbolo indica que los equipos eléctricos y electrónicos deben ser desechados por separado.



La nota siguiente corresponde únicamente a los usuarios de los países europeos:

- Este producto se ha diseñado para desecharlo por separado en un punto de recogida de residuos adecuado. No lo tire con la basura doméstica.
- Desechar y reciclar por separado ayuda a conservar los recursos naturales y previene las consecuencias dañinas para la salud humana y el entorno que podrían surgir a causa de un desecho incorrecto.
- Para obtener más información, puede ponerse en contacto con el vendedor o con las autoridades locales encargadas de la gestión de residuos.

Este símbolo en la batería indica que ésta se debe desechar por separado.



La nota siguiente corresponde únicamente a los usuarios de los países europeos:

- Todas las baterías, lleven este símbolo o no, se han diseñado para desecharse por separado en un punto de recogida de residuos adecuado. No las tire con la basura doméstica.
- Para obtener más información, puede ponerse en contacto con el vendedor o con las autoridades locales encargadas de la gestión de residuos.

El cargador de la batería

## **INSTRUCCIONES DE SEGURIDAD IMPORTANTES—GUARDE ESTAS INSTRUCCIONES**

### **PELIGRO—PARA REDUCIR EL RIESGO DE INCENDIOS O DESCARGAS ELÉCTRICAS, SIGA CUIDADOSAMENTE ESTAS INSTRUCCIONES**

Para la conexión a una fuente que no sea la de los EEUU, utilice si es necesario un adaptador de conexión con la configuración adecuada para la toma de corriente. Este cargador debe estar correctamente orientado en una posición vertical o de montaje en suelo.

#### **Declaración sobre interferencias con radiofrecuencias de la Comisión Federal de Comunicaciones (FCC)**

Este equipo ha sido sometido a pruebas y se ha determinado que cumple con los límites para un dispositivo digital clase B, de acuerdo con la sección 15 del Reglamento de la FCC. Estos límites han sido establecidos para ofrecer una protección razonable contra interferencias perjudiciales en un entorno residencial. Este equipo genera, utiliza y puede irradiar energía de radiofrecuencia, y de no ser instalado y utilizado de acuerdo con las instrucciones, puede producir interferencias perjudiciales en las comunicaciones de radio. Sin embargo, no es posible garantizar que en una determinada instalación no habrá interferencias. Si este equipo causa interferencias perjudiciales en la recepción de radio o televisión, lo cual puede determinarse apagando y encendiendo el equipo, se aconseja al usuario que intente corregir dichas interferencias tomando una o más de las medidas siguientes:

- Cambie la orientación o la ubicación de la antena receptora.
- Aumente la separación entre el equipo y el receptor.
- Conecte el equipo a una toma de un circuito distinto a aquél al que el receptor esté conectado.
- Consulte al proveedor o a un técnico de radio/televisión experimentado.



#### **PRECAUCIONES**

##### *Modificaciones*

La FCC exige que se le notifique al usuario que la realización de cambios o modificaciones en este dispositivo no expresamente aprobados por Nikon Corporation puede invalidar el derecho del usuario a utilizar el equipo.

##### *Cables de interfaz*

Utilice los cables de interfaz vendidos o suministrados por Nikon para este equipo. El uso de otros cables de interfaz puede exceder los límites para un dispositivo clase B establecidos en la sección 15 del Reglamento de la FCC.

##### **Aviso para los clientes del Estado de California**

**ADVERTENCIA:** La manipulación del cable de este producto puede exponerlo a plomo, una sustancia química que el Estado de California ha determinado que produce defectos de nacimiento y otros daños reproductivos. *Lávese las manos después de manipular el cable.*

Nikon Inc., 1300 Walt Whitman Road,  
Melville, New York 11747-3064, U.S.A.  
Tel.: 631-547-4200

## **Aviso sobre la prohibición de realizar copias o reproducciones**

Tenga en cuenta que el solo hecho de poseer material que ha sido copiado o reproducido digitalmente mediante un escáner, una cámara digital u otro dispositivo, puede ser sancionado por la ley.

### • **Artículos cuya copia o reproducción está prohibida por la ley**

No está permitido copiar ni reproducir billetes, monedas, valores, bonos del estado o bonos del gobierno local, aun cuando dichas copias o reproducciones lleven impresa la mención "Copia."

Está prohibida la copia o reproducción de billetes, monedas o valores que estén en circulación en otro país.

Salvo que se obtenga una autorización previa del gobierno, se prohíbe copiar o reproducir sellos o postales no utilizados emitidos por el gobierno.

Está prohibida la copia o reproducción de sellos emitidos por el gobierno, así como de documentos legales certificados.

### • **Limitaciones sobre cierto tipo de copias y reproducciones**

Las autoridades establecen ciertas limitaciones sobre la copia o reproducción de títulos emitidos por empresas privadas (acciones, letras de cambios, cheques, certificados de regalos, etc.), bonos de transporte o billetes, excepto cuando se necesita un mínimo de copias para el uso profesional de una empresa. Asimismo, se prohíbe la copia o reproducción de pasaportes emitidos por el gobierno, licencias emitidas por organismos públicos y privados, documentos de identidad y pases, tales como bonos o cupones de comida.

### • **Cumplimiento de los avisos sobre los derechos de autor**

La copia o reproducción de trabajos creativos protegidos por derechos de autor, tales como libros, música, pinturas, grabados, reproducciones impresas, mapas, dibujos, películas y fotografías, está regida por leyes de derechos de autor nacionales e internacionales. No utilice este producto para realizar copias ilegales o para infringir las leyes de derechos de autor.

## **Eliminación de los dispositivos de almacenamiento de datos**

Tenga presente que al borrar imágenes o formatear tarjetas de memoria u otros dispositivos de almacenamiento de datos, no se eliminan por completo los datos originales. Los archivos eliminados se pueden recuperar algunas veces de los dispositivos de almacenamiento desechados utilizando un software comercialmente disponible, resultando en un uso malicioso de los datos de imágenes personales. Garantizar la privacidad de tales datos es responsabilidad del usuario.

Antes de deshacerse de un dispositivo de almacenamiento de datos o venderlo a terceras personas, seleccione **Desactivado** para **Datos de ubicación** > **Grabar datos ubicación** (☐ 46) en el menú de configuración, y borre todos los datos utilizando un software de eliminación de datos comercial o formateéelo y vuélvalo a llenar por completo con imágenes que no contengan información privada (por ejemplo, imágenes del cielo). Asegúrese también de reemplazar todas las imágenes seleccionadas para el preajuste manual. Para borrar los datos de registro de seguimiento de una tarjeta de memoria, seleccione **Datos de ubicación** > **Enumerar registros** y borre todos los registros. Los ajustes de Wi-Fi pueden restaurarse a sus valores predeterminados seleccionando **Wi-Fi** > **Ajustes de red** > **Restaurar ajustes de red** en el menú de configuración. Se debe tener cuidado, para evitar lesiones, al destruir físicamente los dispositivos de almacenamiento de datos.

## **AVC Patent Portfolio License**

ESTE PRODUCTO TIENE LICENCIA DE AVC PATENT PORTFOLIO LICENSE PARA USO PERSONAL Y NO COMERCIAL DE CONSUMO PARA (i) CODIFICAR VÍDEO CUMPLIENDO LA NORMA AVC ("VÍDEO AVC") Y/O (ii) DECODIFICAR VÍDEO AVC CODIFICADO PREVIAMENTE EN UNA ACTIVIDAD PERSONAL O NO COMERCIAL Y/U OBTENIDO DE PROVEEDORES AUTORIZADOS PARA SUMINISTRAR VÍDEO AVC. NO SE OTORGA LICENCIA IMPLÍCITA PARA NINGÚN OTRO USO. PUEDE ENCONTRAR INFORMACIÓN ADICIONAL EN MPEG LA, L.L.C. CONSULTE <http://www.mpegla.com>.

### **Utilice solamente accesorios electrónicos Nikon**

Las cámaras Nikon están diseñadas con los más altos estándares e incluyen circuitos electrónicos complejos. Sólo los accesorios electrónicos de la marca Nikon (incluyendo los cargadores, baterías, adaptadores de CA y accesorios para el flash) certificados por Nikon para ser utilizados específicamente con esta cámara digital Nikon están diseñados para funcionar dentro de los márgenes de seguridad y de operación de estos circuitos electrónicos.

El uso de accesorios electrónicos que no sean Nikon, podría estropear la cámara y anular su garantía. El uso de baterías de iones de litio recargables fabricadas por terceros, es decir desprovistas de la marca holográfica de Nikon mostrada a la derecha, puede interferir con el funcionamiento normal de la cámara o hacer que las baterías se recalienten, se enciendan, rompan o sufran fugas.

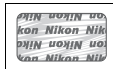

Para obtener más información sobre los accesorios Nikon, póngase en contacto con el distribuidor Nikon local autorizado.

#### **✓ Utilice solamente accesorios de la marca Nikon**

Sólo los accesorios de la marca Nikon, certificados específicamente por Nikon para utilizarlos con su cámara digital Nikon, están diseñados y aprobados para operar en conformidad con los requerimientos de operación y de seguridad. EL USO DE ACCESORIOS QUE NO SEAN NIKON PODRÍA DAÑAR LA CÁMARA Y SE INVALIDARÍA LA GARANTÍA NIKON.

#### **✍ Antes de tomar fotografías importantes**

Antes de tomar fotografías en acontecimientos importantes (por ejemplo, en bodas o cuando se vaya de viaje), haga unas tomas de prueba para asegurarse de que la cámara funciona normalmente. Nikon no se hará responsable de daños o pérdidas económicas que puedan resultar por el mal funcionamiento del producto.

#### **✍ Formación para la toda la vida**

Como parte del compromiso que Nikon ha asumido para ofrecer asistencia y formación permanente sobre sus productos bajo el lema "Formación para toda la vida", en los siguientes sitios web se puede acceder a información en línea que se actualiza de forma periódica:

- **Para los usuarios de EE.UU.:** <http://www.nikonusa.com/>
- **Para los usuarios de Europa y África:** <http://www.europe-nikon.com/support/>
- **Para los usuarios de Asia, Oceanía y Oriente Medio:** <http://www.nikon-asia.com/>

Visite estos sitios para mantenerse actualizado y conocer la información más reciente sobre productos, consejos, respuestas a preguntas frecuentes (FAQs) y recomendaciones generales sobre fotografía e imágenes digitales. También puede pedir información adicional al representante Nikon de su zona. Visite la siguiente dirección URL para encontrar información de contacto: <http://imaging.nikon.com/>

# Datos de ubicación

**Registros de seguimiento:** Los datos de ubicación se grabarán con las imágenes tomadas con **Activado** seleccionado para **Datos de ubicación > Grabar datos ubicación** (☑ 45). Además, si **Iniciar** es seleccionado para **Datos de ubicación > Crear registro > Registrar datos ubicación** en el menú de configuración, la cámara continuará registrando datos de ubicación incluso estando apagada. Las ondas de radio producidas por el dispositivo podrían alterar el funcionamiento del equipo médico y de los sistemas de navegación del avión; en aquellas situaciones en las cuales el uso de dispositivos de navegación por satélite esté restringido o prohibido, como por ejemplo en aviones u hospitales, asegúrese de seleccionar **Desactivado** para **Grabar datos ubicación** y apague la cámara.

**Compartir datos de ubicación:** Tenga en cuenta que las direcciones y otra información personal podrían ser deducidas de los datos de ubicación almacenados en los registros de seguimiento o incrustados en las imágenes. Preste atención al compartir imágenes y registros de seguimiento o al publicarlos en Internet o en otras ubicaciones en las que puedan ser visualizados por terceros. Consulte “Desechar dispositivos de almacenamiento de datos” (☑ xi) para más información sobre cómo borrar datos de ubicación antes de desechar la cámara o las tarjetas de memoria.

**Navegación:** La posición, altitud y otros datos de ubicación reportados por el dispositivo son solo aproximados y no han sido diseñados para la navegación. Asegúrese de llevar los mapas adecuados u otros dispositivos de navegación al usar el producto durante tales actividades en exteriores, como por ejemplo montañismo o senderismo.

**Restricciones de uso:** Los datos de ubicación podrían no proporcionar los resultados esperados en algunos países o regiones, incluidos (a partir de noviembre de 2013) China y en los límites de la frontera china. Algunos países, incluida China, prohíben el uso no autorizado de dispositivos de navegación por satélite y otros dispositivos de datos de ubicación; antes de viajar, consulte a su agencia de viajes o embajada o centro turístico de los países a visitar. En aquellos lugares en los que su uso esté prohibido, seleccione **Desactivado** para **Grabar datos ubicación**.

# Inalámbrico

Este producto, el cual contiene software cifrado desarrollado en los Estados Unidos, está regido por las Regulaciones sobre la Exportación de la Administración de los Estados Unidos, y podría no ser exportable o re-exportable a aquellos países a los cuales Estados Unidos ha aplicado políticas de embargo. Los siguientes países se encuentran actualmente sujetos a embargo: Cuba, Irán, Corea del Norte, Siria y Sudán.

## ***Avisos para los clientes de EE. UU.***

Este dispositivo cumple con la Parte 15 de las normas de la FCC. El funcionamiento está sujeto a las siguientes dos condiciones: (1) este dispositivo no debe generar interferencias perjudiciales, y (2) este dispositivo debe aceptar cualquier interferencia que reciba, incluidas las interferencias que pudieran generar un funcionamiento no deseado.

## **ADVERTENCIA de la FCC**

La FCC exige que se le notifique al usuario que la realización de cambios o modificaciones en este dispositivo no expresamente aprobados por Nikon Corporation puede invalidar el derecho del usuario a utilizar el equipo.

## **Declaración de la FCC sobre las interferencias de radiofrecuencia**

Nota: Este equipo ha sido sometido a pruebas y se ha determinado que cumple con los límites para un dispositivo digital de clase B, de acuerdo con la sección 15 del Reglamento de la FCC. Estos límites han sido establecidos para ofrecer una protección razonable contra interferencias perjudiciales en un entorno residencial. Este equipo genera, utiliza y puede irradiar energía de radiofrecuencia y, de no ser instalado y utilizado de acuerdo con las instrucciones, puede producir interferencias perjudiciales en las comunicaciones de radio. Sin embargo, no es posible garantizar que en una determinada instalación no habrá interferencias. Si este equipo causa interferencias perjudiciales en la recepción de radio o televisión, lo cual puede determinarse apagando y encendiendo el equipo, se aconseja al usuario que intente corregir dichas interferencias tomando una o más de las medidas siguientes:

- Cambie la orientación o la ubicación de la antena receptora.
- Aumente la separación entre el equipo y el receptor.
- Conecte el equipo a una toma de un circuito distinto a aquél al que el receptor esté conectado.
- Consulte al proveedor o a un técnico de radio/televisión experimentado.

## **Reubicación**

Este transmisor no debe recolocarse u operarse junto a ninguna otra antena o transmisor.

Nikon Inc., 1300 Walt Whitman Road, Melville, New York 11747-3064, U.S.A.

Tel.: 631-547-4200



### **Declaración de Exposición RF de la FCC/IC**

Las evidencias científicas disponibles no muestran ningún problema de salud asociado al uso de dispositivos inalámbricos de baja potencia. No existen evidencias, sin embargo, de que estos dispositivos inalámbricos de baja potencia sean totalmente seguros. Los dispositivos inalámbricos de baja potencia emiten bajos niveles de energía de radiofrecuencia (RF) en la gama de microonda mientras están siendo utilizados. Mientras que altos niveles de RF pueden producir efectos en la salud (calentando los tejidos), la exposición a RF de bajo nivel no produce efectos de calentamiento y no causa efectos conocidos adversos para la salud. Ninguno de los numerosos estudios sobre exposiciones de RF de bajo nivel han descubierto efectos biológicos. Algunos estudios han sugerido la posibilidad de que aparezcan ciertos efectos biológicos, sin embargo, dichos descubrimientos no han sido confirmados por posteriores investigaciones. La D5300, la cual está equipada con un módulo de LAN inalámbrica LBWA1U5YR1 (ID DE FCC: VPYLBYSR650/IC ID: 772C-LBYSR650), ha sido sometido a pruebas y declarado en conformidad con los límites de exposición a la radiación de la FCC/IC establecidos para entornos no controlados y cumple con las Directrices de exposición a radiofrecuencia (RF) de la FCC del suplemento C a OET65 y RSS-102 de las Normativas sobre exposición a la radiofrecuencia (RF) IC. Consulte el informe sobre la prueba SAR publicado en el sitio web de la FCC.

### ***Avisos para los clientes de Europa***

Por este medio, Nikon, declara que la D5300 cumple con los requisitos fundamentales y otras disposiciones relevantes de la Directiva 1999/5/CE. La declaración de conformidad se puede consultar en [http://imaging.nikon.com/support/pdf/DoC\\_D5300.pdf](http://imaging.nikon.com/support/pdf/DoC_D5300.pdf)



### ***Avisos para los clientes de México***

Nombre comercial: <b>Nikon</b> Módulo: LBWA1U5YR1 COFETEL RCPMULB13-0954
--

### ***Precauciones sobre el uso de productos de LAN inalámbrica***

La operación de este equipo está sujeta a las siguientes dos condiciones: (1) es posible que este equipo o dispositivo no cause interferencia perjudicial y (2) este equipo o dispositivo debe aceptar cualquier interferencia, incluyendo la que pueda causar su operación no deseada.

### ***Aviso para los clientes en Chile***

El uso de transceptores inalámbricos en exteriores queda prohibido.

### ***Seguridad***

A pesar de que una de las ventajas de este producto es que permite que otros puedan conectarse libremente para intercambiar inalámbricamente datos en cualquier posición dentro de su rango, si la función de seguridad no está habilitada, puede ocurrir lo siguiente:

- **Robo de datos:** Terceros con intenciones maliciosas podrían interceptar las transmisiones inalámbricas para robar la identidad del usuario, sus contraseñas y otra información personal.
- **Acceso no autorizado:** Usuarios no autorizados podrían tener acceso a la red y alterar los datos o realizar otros actos maliciosos. Tenga en cuenta que debido al diseño de las redes inalámbricas, ciertos ataques especializados podrían permitir el acceso no autorizado incluso con la seguridad habilitada.

# Introducción

## Conozca la cámara

Tómese unos minutos para familiarizarse con los controles y pantallas de la cámara. Quizá le resulte útil marcar esta sección y consultarla según vaya leyendo el resto del manual.

### El cuerpo de la cámara

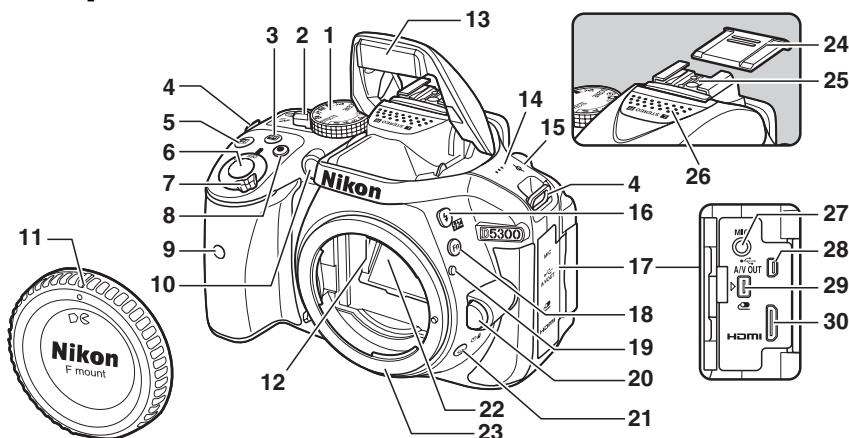

<b>1</b> Dial de modo ..... 3	<b>10</b> Luz de ayuda de AF Luz del disparador automático Luz de reducción de ojos rojos	<b>21</b> Botón  /  /  ..... 4 Disparo continuo ..... 4 Disparador automático ..... 4 Control remoto ..... 4
<b>2</b> Interruptor live view Live view ..... 22 Vídeo ..... 26	<b>11</b> Tapa del cuerpo	<b>22</b> Espejo
<b>3</b> Botón  (información) ..... 7	<b>12</b> Contactos de CPU	<b>23</b> Montura del objetivo ..... 11
<b>4</b> Ojales para la correa de la cámara ..... 9	<b>13</b> Flash incorporado ..... 21	<b>24</b> Tapa de la zapa de accesorios
<b>5</b> Botón  /  /  ..... 44 Compensación de exposición ..... 44 Ajuste del diafragma ..... 42 Compensación de flash	<b>14</b> Altavoz ..... 2	<b>25</b> Zapa de accesorios (para los flashes opcionales)
<b>6</b> Disparador ..... 18, 19	<b>15</b> Marca del plano focal (∞) ..... 34, 41	<b>26</b> Micrófono estéreo ..... 28
<b>7</b> Interruptor principal ..... 2	<b>16</b> Botón  /  ..... 34, 41 Modo de flash Compensación de flash	<b>27</b> Conector para el micrófono externo
<b>8</b> Botón de grabación de vídeo ..... 26	<b>17</b> Tapa del conector	<b>28</b> Conector de A/V y USB Conexión a un ordenador ..... 61
<b>9</b> Receptor de infrarrojos para el control remoto ML-L3 (frontal) ..... 65	<b>18</b> Botón <b>Fn</b> Uso del botón <b>Fn</b> ..... 55	<b>29</b> Terminal de accesorios ..... 65
	<b>19</b> Marca de montaje ..... 11	<b>30</b> Conector HDMI con mini clavija
	<b>20</b> Botón de liberación del objetivo ..... 16	

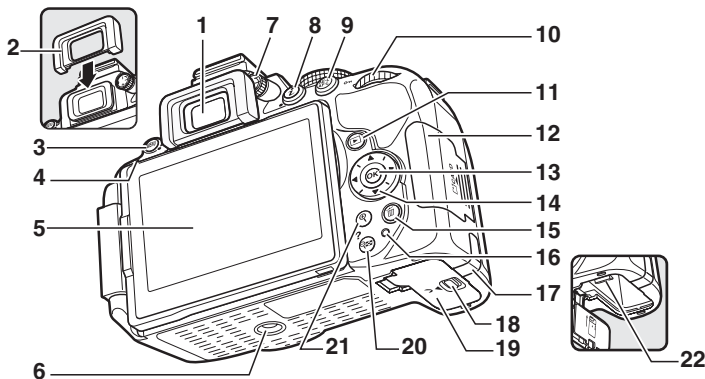

<p><b>1</b> Ocular del visor..... 5, 13</p> <p><b>2</b> Tapa del ocular</p> <p><b>3</b> Botón <b>MENU</b> Menús..... 54</p> <p><b>4</b> Receptor de infrarrojos para el control remoto ML-L3 (trasero)..... 65</p> <p><b>5</b> Pantalla Ajustes de visualización .....7 Live view ..... 22 Reproducción a pantalla completa..... 20</p> <p><b>6</b> Rosca para el trípode</p> <p><b>7</b> Control de ajuste dióptrico. 13</p> <p><b>8</b> Botón <b>i</b> Cambio de ajustes en la pantalla de información.....8</p>	<p><b>9</b> Botón <b>AE-L/AF-ON</b> .....55 Protección de las fotografías contra el borrado</p> <p><b>10</b> Dial de control</p> <p><b>11</b> Botón <b>▶</b> Reproducción .....20</p> <p><b>12</b> Tapa de la ranura para tarjeta de memoria ..... 10, 15</p> <p><b>13</b> Botón <b>OK</b> (Acep.).....57</p> <p><b>14</b> Multiselector .....57</p> <p><b>15</b> Botón <b>⏏</b> Eliminación de imágenes durante la reproducción.....21</p> <p><b>16</b> Indicador de acceso a la tarjeta de memoria ..... 19</p>	<p><b>17</b> Tapa del conector a la red eléctrica para el conector a la red eléctrica opcional</p> <p><b>18</b> Pestillo de la tapa del compartimento de la batería .....10, 15</p> <p><b>19</b> Tapa del compartimento de la batería .....10, 15</p> <p><b>20</b> Botón <b>⏏/?</b> Miniaturas..... 20 Alejar de reproducción Ayuda..... 54</p> <p><b>21</b> Botón <b>⏏</b> ..... 20 Acercar de reproducción</p> <p><b>22</b> Bloqueo de la batería..... 10, 15</p>
--	---	---

### El altavoz

No coloque el altavoz cerca de dispositivos magnéticos. No cumplir con esta precaución podría afectar a los datos grabados en los dispositivos magnéticos.

### El interruptor principal

Para encender la cámara, gire el interruptor principal tal y como se indica.

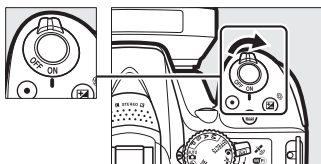

Para apagar la cámara, gire el interruptor principal tal y como se indica.

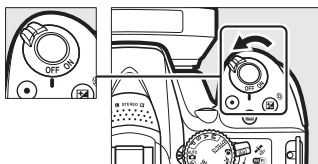

# El dial de modo

La cámara permite seleccionar los siguientes modos de disparo:









## Modos P, S, A y M

Seleccione estos modos para poseer un control completo sobre los ajustes de la cámara.

- **P**—Automático programado (📖 42)
- **S**—Automático con prioridad a la obturación (📖 42)
- **A**—Automático con prioridad al diafragma (📖 42)
- **M**—Manual (📖 42)



## Modos de efectos especiales

Utilice efectos especiales durante los disparos.

-  **Visión nocturna** (📖 35)
-  **Boceto en color** (📖 35, 37)
-  **Efecto cámara juguete** (📖 35, 38)
-  **Efecto maqueta** (📖 36, 38)
-  **Color selectivo** (📖 36, 39)
-  **Siluetas** (📖 36)
-  **Clave alta** (📖 36)
-  **Clave baja** (📖 36)
-  **Pintura HDR** (📖 36)

## Modos automáticos

Seleccione estos modos para la fotografía apuntar y disparar simple.

-  **Automático** (📖 17)
-  **Automático (flash apagado)** (📖 17)

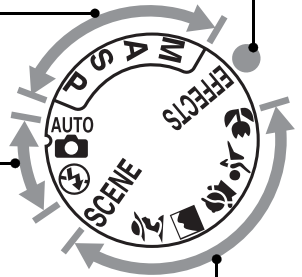





## Modos de escena

La cámara optimiza automáticamente los ajustes para adecuarse a la escena seleccionada con el dial de modo. Ajuste su selección de modo que se adecúe a la escena que está siendo fotografiada.







-  **Retrato** (📖 32)
-  **Paisaje** (📖 32)
-  **Niño** (📖 32)
-  **Deportes** (📖 32)
-  **Primer plano** (📖 32)
- **SCENE Otras escenas** (📖 33)

## El botón (/ )

Para seleccionar el modo de apertura del obturador (modo de disparo), pulse el botón  (/ ) , a continuación marque la opción deseada y pulse .



Botón  ()

Modo	Descripción
	<b>Fotograma a fotograma:</b> La cámara toma una fotografía cada vez que se pulsa el disparador.
	<b>L continuo:</b> La cámara toma fotografías a baja velocidad mientras el disparador esté pulsado.
	<b>H continuo:</b> La cámara toma fotografías a gran velocidad mientras el disparador esté pulsado.
	<b>Obturador silencioso:</b> Igual que para fotograma a fotograma, excepto que el ruido de la cámara es reducido.
	<b>Disparador automático:</b> Tome fotografías usando el disparador automático. El temporizador comienza al pulsar el disparador hasta el fondo, y el obturador se abre transcurridos aproximadamente 10 segundos.
	<b>Remoto retardado (ML-L3):</b> El disparador es liberado 2 seg. después de haber pulsado el disparador en el control remoto opcional ML-L3.
	<b>Remoto resp. rápida (ML-L3):</b> El obturador es liberado al pulsar el disparador del control remoto opcional ML-L3.

# El visor

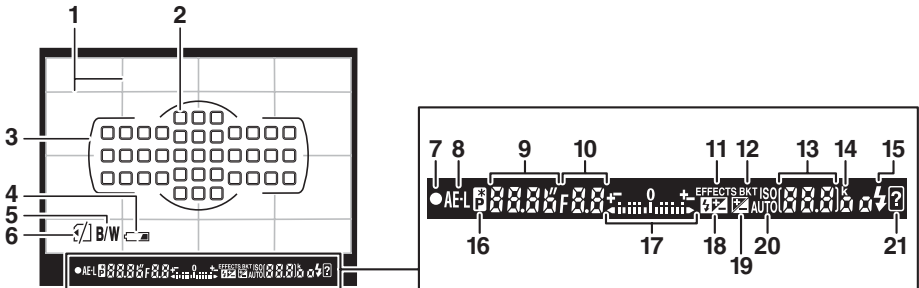
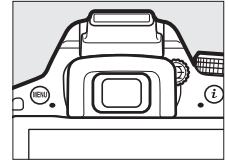

<p><b>1</b> Cuadrícula (visualizada al seleccionar <b>Activado</b> para la configuración personalizada d2) .....55</p> <p><b>2</b> Puntos de enfoque .....18</p> <p><b>3</b> Horquillados de zona de AF ..... 13, 18</p> <p><b>4</b> Advertencia de batería baja .....14</p> <p><b>5</b> Indicador monocromo (visualizado en el modo  o al seleccionar el Picture Control basado en <b>Monocromo</b> o un Picture Control basado en <b>Monocromo</b>) .....35</p> <p><b>6</b> Indicador "Sin tarjeta de memoria" .....10</p> <p><b>7</b> Indicador de enfoque .....18</p> <p><b>8</b> Indicador de bloqueo de exposición automática (AE) .....43</p> <p><b>9</b> Velocidad de obturación .....43</p>	<p><b>10</b> Diafragma (número f) ..... 43</p> <p><b>11</b> Indicador del modo de efectos especiales..... 35</p> <p><b>12</b> Indicador de horquillado</p> <p><b>13</b> Número de exposiciones restantes ..... 13</p> <p>Número de tomas restantes antes de que se llene la memoria intermedia ..... 18</p> <p>Indicador de grabación del balance de blancos</p> <p>Valor de compensación de exposición.....44</p> <p>Valor de compensación de flash</p> <p>Sensibilidad ISO ..... 8</p> <p>Indicador de modo de captura</p> <p><b>14</b> "k" (aparece cuando en la memoria queda espacio para unas 1000 exposiciones) ..... 13</p>	<p><b>15</b> Indicador de flash listo .....21</p> <p><b>16</b> Indicador del programa flexible</p> <p><b>17</b> Indicador de exposición.....43</p> <p>Pantalla de compensación de exposición .....44</p> <p>Telémetro electrónico</p> <p><b>18</b> Indicador de compensación de flash</p> <p><b>19</b> Indicador de compensación de exposición .....44</p> <p><b>20</b> Indicador de sensibilidad ISO automática</p> <p><b>21</b> Indicador de advertencia.....71</p>
--	---	---

**Nota:** Pantalla mostrada con todos los indicadores iluminados con fines ilustrativos.

## El visor

Los tiempos de respuesta y el brillo de la pantalla del visor varían en función de la temperatura.

# La pantalla

La pantalla puede inclinarse y girarse tal y como se indica a continuación.

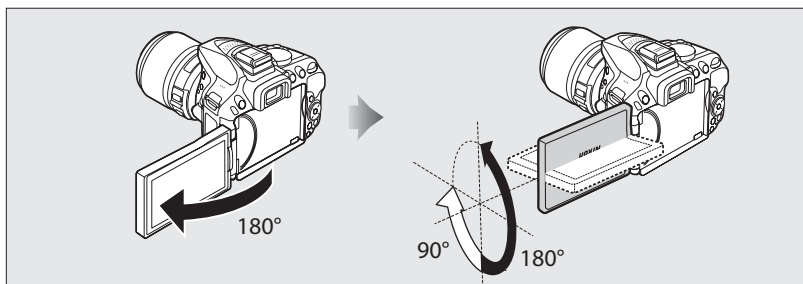

## Uso normal

Repliegue la pantalla contra la parte exterior de la cámara. Se recomienda esta posición para la fotografía normal.

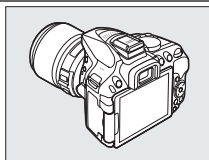

## Tomas de ángulo bajo

Encuadre tomas live view con la cámara cerca del suelo.

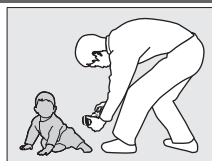
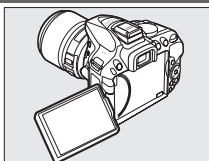

## Tomas de ángulo alto

Encuadre tomas live view mientras sostiene la cámara sobre su cabeza.

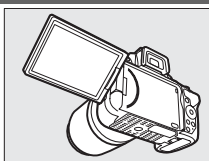

## Autorretratos

Se utiliza para los autorretratos en live view. La pantalla muestra una imagen a modo espejo de lo que aparecerá en la imagen final.

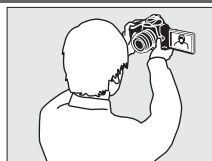
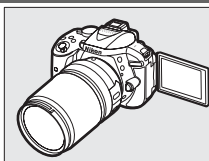

## Uso de la pantalla

Gire cuidadosamente la pantalla dentro de los límites indicados. *No aplique un exceso de fuerza.* Si no cumple con estas precauciones podría dañar la conexión existente entre la pantalla y el cuerpo de la cámara. Para proteger la pantalla mientras no utiliza la cámara, repliéguela boca abajo contra el cuerpo de la cámara.



# La pantalla de información

**Visualización de los ajustes:** Para ver la pantalla de información, pulse el botón **Info**.

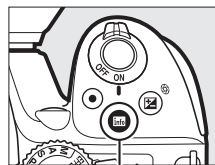

Botón **Info**

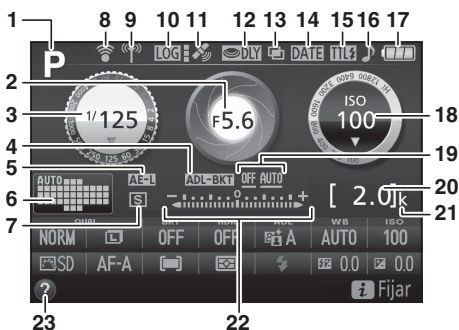

<p><b>1</b> Modo de disparo   automático/   automático (flash  apagado) .....17  Modos de escena .....31  Modo de efectos  especiales .....35  Modos <b>P, S, A y M</b> .....41</p>	<p><b>7</b> Modo de disparo ..... 4</p>	<p><b>18</b> Sensibilidad ISO ..... 8  Pantalla de sensibilidad ISO  Indicador de sensibilidad ISO  automática</p>
<p><b>2</b> Diafragma (número f) .....43  Pantalla del diafragma .....43</p>	<p><b>8</b> Indicador de conexión Eye-Fi</p>	<p><b>19</b> Cantidad de horq. D-Lighting  activo</p>
<p><b>3</b> Velocidad de obturación .....43  Pantalla de la velocidad de  obturación .....43</p>	<p><b>9</b> Indicador de conexión de  Wi-Fi ..... 53</p>	<p><b>20</b> Número de exposiciones  restantes .....13  Indicador de grabación del  balance de blancos  Indicador de modo de captura</p>
<p><b>4</b> Indicador de horquillado ..... 8</p>	<p><b>10</b> Indicador de registro de  seguimiento</p>	<p><b>21</b> "k" (aparece cuando en la  memoria queda espacio para  unas 1000 exposiciones)....13</p>
<p><b>5</b> Indicador de bloqueo de  exposición automática (AE)</p>	<p><b>11</b> Indicador de señal de  satélite ..... 46</p>	<p><b>22</b> Indicador de exposición .....43  Indicador de compensación  de exposición .....44  Indicador de progreso del  horquillado</p>
<p><b>6</b> Indicador de AF de zona  automática  Indicador de seguimiento 3D  Punto de enfoque .....18</p>	<p><b>12</b> Modo de retardo de  exposición .....55</p>	<p><b>23</b> Icono de ayuda .....71</p>
	<p><b>13</b> Indicador de exposición  múltiple ..... 55</p>	
	<p><b>14</b> Indicador imprimir fecha ..... 55</p>	
	<p><b>15</b> Indicador de control de flash  Indicador de compensación  de flash para los flashes  opcionales</p>	
	<p><b>16</b> Indicador del "pitido" ..... 55</p>	
	<p><b>17</b> Indicador de la batería ..... 14</p>	

**Nota:** Pantalla mostrada con todos los indicadores iluminados con fines ilustrativos.

## Desactivación de la pantalla

Para hacer desaparecer la información de disparo de la pantalla, pulse el botón **Info** o pulse el disparador hasta la mitad. La pantalla se apagará automáticamente si no se realiza ninguna operación durante aproximadamente 8 segundos (la configuración personalizada **c2**, **Temporizadores apag. auto.**, puede usarse para seleccionar durante cuánto tiempo permanecerá encendida la cámara).

**Modificación de los ajustes:** Para cambiar los ajustes de la parte inferior de la pantalla, pulse el botón **i**, a continuación marque los elementos utilizando el multiselector y pulse **OK** para ver las opciones del elemento marcado.

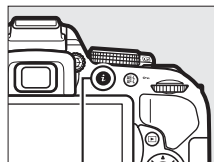

Botón **i**

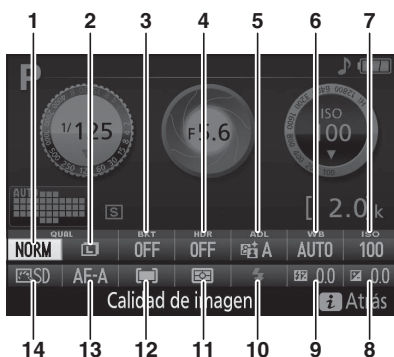

1	Calidad de imagen	Seleccione un formato de archivo y una relación de compresión.
2	Tamaño de imagen	Seleccione un tamaño para las nuevas fotos.
3	Horquillado automático	Seleccione el incremento de horquillado (horquillado de balance de blancos y exposición) o active o desactive el horquillado D-Lighting activo.
4	HDR (alto rango dinámico)	La cámara combina dos fotografías tomadas con distintas exposiciones para mejorar los detalles en altas luces y sombras.
5	D-Lighting activo	Mejora el nivel de detalle en las altas luces y sombras bajo condiciones de alto contraste.
6	Balance de blancos	Configura los ajustes para los distintos tipos de iluminación.
7	Sensibilidad ISO	Controle la sensibilidad de la cámara a la luz.
8	Compensación de exposición	Ajuste la exposición del valor medido por la cámara, oscureciendo o iluminando todo el fotograma.
9	Compensación de flash	Ajuste el nivel de flash.
10	Modo de flash	Seleccione el modo de flash.
11	Medición	Seleccione el modo en el que la cámara mide la exposición.
12	Modo de zona AF	Elija el modo de selección de la zona de enfoque.
13	Modo de enfoque	Seleccione el modo en el que la cámara enfoca.
14	Picture Control	Seleccione el modo en el que la cámara procesará las imágenes.

# Primeros pasos

Apague siempre la cámara antes de introducir o extraer baterías o tarjetas de memoria.

## 1 Instale la correa.

Coloque la correa como se muestra. Repita el mismo procedimiento para el segundo ojal.

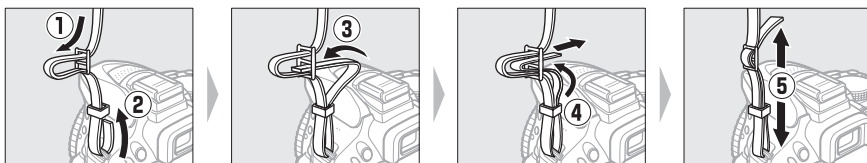

## 2 Cargue la batería.

Si se suministra un adaptador de conexión, eleve el enchufe de corriente y conecte el adaptador de conexión tal y como se muestra abajo a la izquierda, asegurándose de que el adaptador esté introducido completamente. Introduzca la batería y enchufe el cargador. Una batería agotada se cargará completamente en aproximadamente 1 hora y 50 minutos.

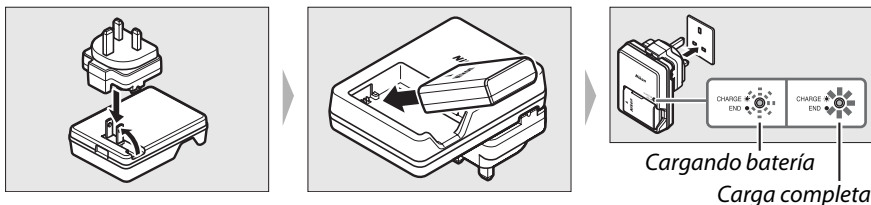

### ✓ Durante la carga

No mueva el cargador ni toque la batería durante la carga. De no seguir esta precaución podría resultar que en muy raras ocasiones el cargador muestre que la carga se ha completado cuando la batería se encuentra en realidad parcialmente cargada. Extraiga y vuelva a introducir la batería para iniciar nuevamente la carga.

### 3 Introduzca la batería y la tarjeta de memoria.

Introduzca la batería en la orientación indicada, utilizando la batería para mantener el bloqueo naranja de la batería pulsado hacia un lado. Una vez que la batería haya sido introducida completamente el bloqueo la mantiene bloqueada en su lugar.

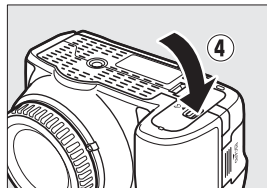
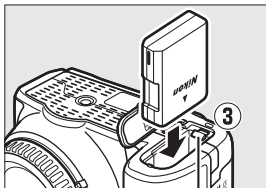
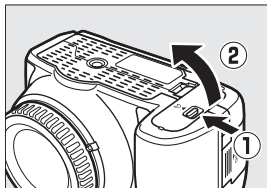

*Bloqueo de la batería*

Deslice la tarjeta de memoria hasta que oiga un clic.

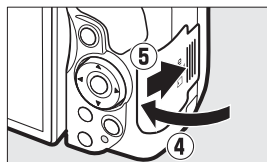
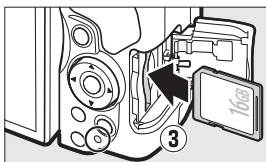
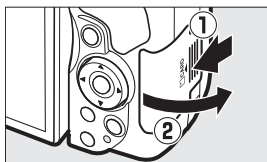

#### El mecanismo de protección de la tarjeta

Las tarjetas de memoria SD están equipadas con un mecanismo de protección de la tarjeta para prevenir la pérdida de datos accidental. Cuando este interruptor está en la posición "lock", no se pueden grabar o borrar fotografías y no se puede formatear la tarjeta de memoria (se oirá un pitido si intenta liberar el obturador). Para desbloquear la tarjeta de memoria, deslice el interruptor hacia la posición de "write".

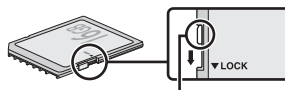

*Mecanismo de protección de la tarjeta*

#### Tarjetas de memoria

- Las tarjetas de memoria pueden estar calientes después de su uso. Tenga cuidado al extraer las tarjetas de memoria de la cámara.
- Desconecte la alimentación antes de introducir o extraer tarjetas de memoria. No extraiga tarjetas de memoria de la cámara, apague la cámara, ni retire o desconecte la fuente de alimentación durante el formateo o mientras los datos se están grabando, borrando o copiando a un ordenador. De no cumplir con estas precauciones podría resultar en pérdida de datos o daños a la cámara o a la tarjeta.
- No toque los terminales de la tarjeta con los dedos u objetos de metal.
- No las doble, deje caer ni las someta a golpes fuertes.
- No aplique fuerza sobre la carcasa de la tarjeta. Hacer caso omiso de esta precaución podría dañar la tarjeta.
- No exponga las tarjetas al agua, calor, a altos niveles de humedad ni a la luz del sol directa.
- No formatee las tarjetas de memoria en un ordenador.

## 4 Coloque un objetivo.

No permita que entre polvo en la cámara al retirar el objetivo o la tapa del cuerpo.

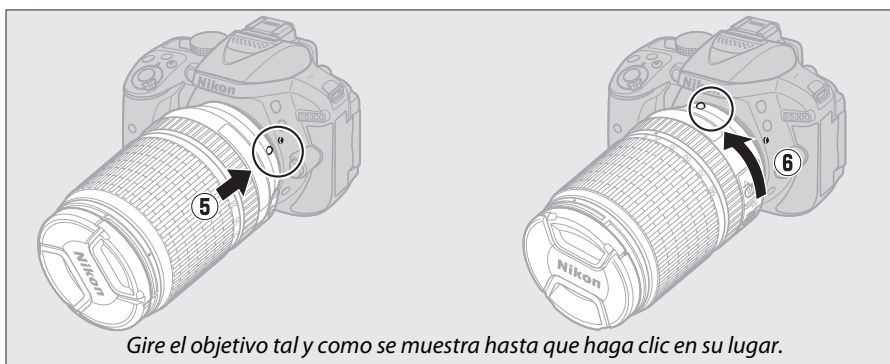
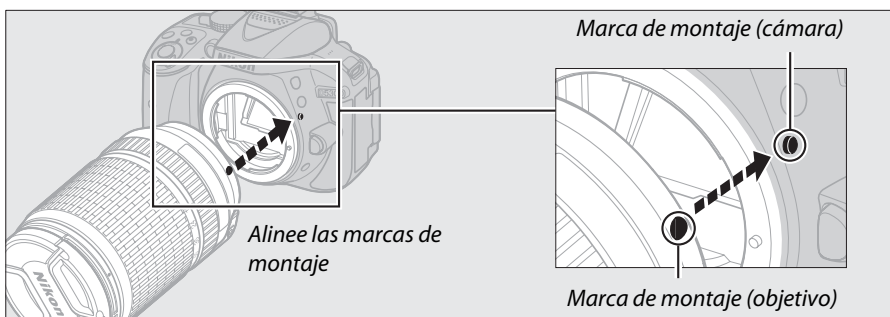
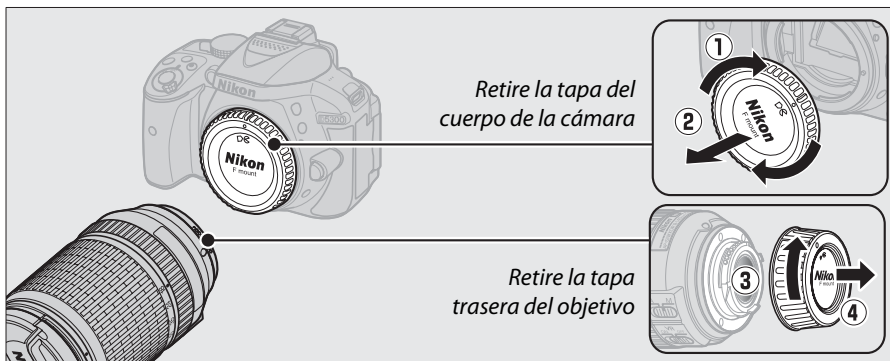

Asegúrese de extraer la tapa del objetivo antes de comenzar a fotografiar.

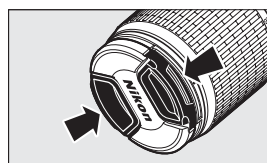

## 5 Abra la pantalla.

Abra la pantalla tal y como se indica. *No aplique un exceso de fuerza.*

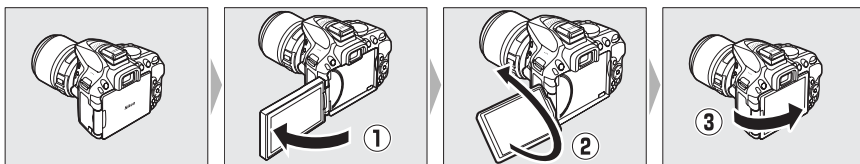

## 6 Encienda la cámara.

Se visualizará un cuadro de diálogo de selección de idioma.

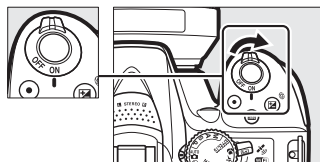

## 7 Seleccione un idioma y ajuste el reloj de la cámara.

Utilice el multiselector y el botón **OK** para seleccionar un idioma y ajustar el reloj de la cámara.

Mover el cursor hacia arriba

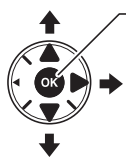

Botón **OK**: seleccionar el elemento marcado

Seleccionar el elemento marcado o visualizar el submenú

Mover el cursor hacia abajo



1 *Seleccionar un idioma*



2 *Seleccionar la zona horaria*

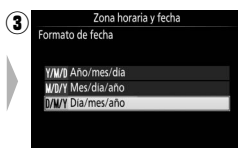

3 *Seleccionar formato de fecha*

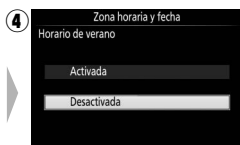

4 *Seleccionar la opción horario de verano*

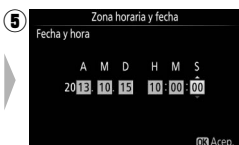

5 *Ajuste la fecha y la hora (tenga en cuenta que la cámara utiliza un reloj en formato 24 horas)*

## 8 Compruebe el nivel de carga de la batería y el número de exposiciones restantes.

Pulse el botón **Info** y compruebe el nivel de carga de la batería y el número de exposiciones restantes. En el caso de las exposiciones restantes, los valores superiores a 1000 se indican en millares, mediante la letra "k".

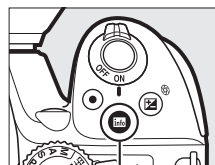

Botón **Info**

Nivel de batería (🔋 14)



Número de exposiciones restantes

## 9 Enfoque el visor.

Tras extraer la tapa del objetivo, gire el control de ajuste dióptrico hasta que los horquillados de zona de AF estén nítidamente enfocados. Al utilizar el control teniendo su ojo en el visor, tenga cuidado de no meterse los dedos o las uñas en su ojo accidentalmente.

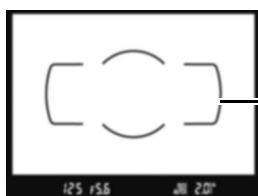
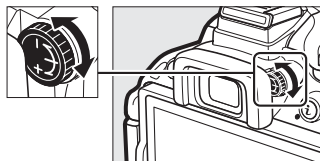

Visor no enfocado

Horquillados de zona de AF

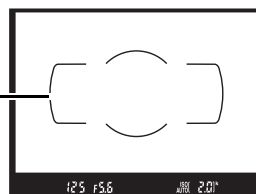

Visor enfocado

## ✓ Carga de la batería

Lea y siga las advertencias y precauciones de las páginas vi–viii y 68–70 de este manual. Cargue la batería en interiores a una temperatura ambiente de 5 °C–35 °C (41 °F–95 °F). No utilice la batería a temperaturas ambientales inferiores a los 0 °C/32 °F o superiores a los 40 °C/104 °F; si hace caso omiso de esta precaución podrían producirse daños en la batería o afectar negativamente a su rendimiento. La capacidad podría verse reducida y los tiempos de carga podrían aumentar si la batería se encuentra a una temperatura de 0 °C/32 °F a 15 °C/59 °F y de 45 °C/113 °F a 60 °C/140 °F. La batería no se cargará si su temperatura es inferior a 0 °C (32 °F) o superior a 60 °C (140 °F). Si la lámpara **CHARGE** parpadea rápidamente (aproximadamente 8 veces por segundo) durante la carga, confirme que la temperatura se encuentre en el rango correcto y a continuación desenchufe el cargador y extraiga y vuelva a colocar la batería. Si el problema persiste, suspenda inmediatamente el uso y lleve la batería junto con el cargador a su representante del servicio técnico autorizado de Nikon.

Utilice el cargador solamente con baterías compatibles. Desconéctelo cuando no esté en uso.

## ✎ Nivel de batería

El nivel de carga de la batería se muestra en la pantalla de información (si el nivel de la batería es bajo, también visualizará una advertencia en el visor). Si la pantalla de información no aparece al pulsar el botón **Info**, la batería está agotada y debe ser recargada.



Pantalla de información	Visor	Descripción
	—	Batería completamente cargada.
	—	Batería parcialmente descargada.
		Nivel de batería bajo. Cargue la batería o tenga una batería de repuesto preparada.
 (parpadea)	 (parpadea)	Batería agotada. Cargue la batería.



### **Extracción de la batería**

Para extraer la batería apague la cámara y abra la tapa del compartimento de la batería. Pulse el bloqueo de la batería en la dirección indicada por la flecha para liberar la batería y poder extraer la batería con la mano.

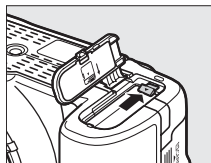

### **Formatear las tarjetas de memoria**

Si es la primera vez que va a utilizar la tarjeta de memoria en la cámara o si la tarjeta ha sido formateada en otro dispositivo, seleccione **Formatear tarjeta memoria** en el menú de configuración y siga las instrucciones en pantalla para formatear la tarjeta (página 55). *Tenga en cuenta que ello borra permanentemente cualquier dato que la tarjeta pudiera contener.* Asegúrese de copiar en un ordenador cualquier fotografía y otros datos que desee mantener antes de proceder.

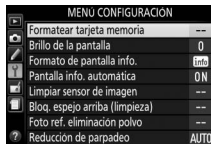

### **Extracción de tarjetas de memoria**

Tras confirmar que el indicador de acceso a la tarjeta de memoria esté apagado, apague la cámara, abra la tapa de la ranura para tarjeta de memoria y pulse la tarjeta para extraerla (1). La tarjeta de memoria se puede extraer con la mano (2).

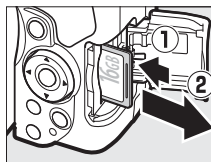

### **Interruptores A-M, M/A-M, A/M-M y reducción de la vibración (VR)**

Si utiliza autofocus con un objetivo equipado con un interruptor de modo **A-M**, deslice el interruptor hacia **A** (si el objetivo tiene un interruptor **M/A-M** o **A/M-M**, seleccione **M/A** o **A/M**). Para más información acerca de los objetivos utilizables con esta cámara, consulte la página 63.



Si el objetivo posee un interruptor de reducción de la vibración (VR), seleccione **ON** para reducir los efectos de la vibración.



### **Utilizar un objetivo con zoom**

Utilice el anillo del zoom para acercar el zoom sobre el sujeto de manera que llene un área mayor del encuadre, o aleje el zoom para aumentar el área visible en la fotografía final (seleccione distancias focales mayores en la escala de la distancia focal del objetivo para acercar el zoom, distancias focales menores para alejarlo).

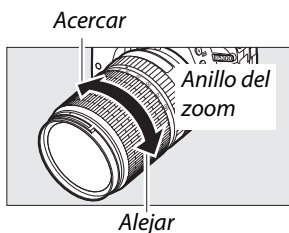

### **Desmontaje del objetivo**

Asegúrese de que la cámara esté apagada cuando desmonte o cambie el objetivo. Para extraer el objetivo, mantenga pulsado el botón de liberación del objetivo (1) al mismo tiempo que lo gira en el sentido de las manecillas del reloj (2). Después de desmontar el objetivo, coloque las tapas del objetivo y la tapa del cuerpo de la cámara.

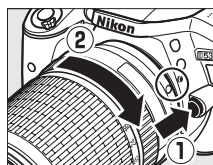



### **El reloj de la cámara**

El reloj de la cámara es menos preciso que la mayoría de los relojes domésticos. Compare y ajuste el reloj de la cámara periódicamente con otros relojes más precisos según sea necesario.

### **La batería del reloj**



El reloj de la cámara funciona con una fuente de alimentación independiente y recargable que se carga según sea necesario cuando la batería principal está instalada. Tres días de carga proporcionarán suficiente energía al reloj como para un mes. Si al encender la cámara se visualiza un mensaje de advertencia indicando que el reloj no ha sido ajustado, la batería del reloj está agotada y se ha restablecido el reloj. Ajuste el reloj a la fecha y hora correctas.

# Modos “apuntar y disparar”

(**AUTO**  y )

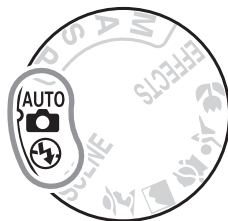
Este apartado describe cómo realizar fotografías y filmar vídeos en los modos **AUTO** y , los modos automáticos “apuntar y disparar” en los cuales la mayoría de los ajustes son controlados por la cámara en respuesta a las condiciones de disparo.



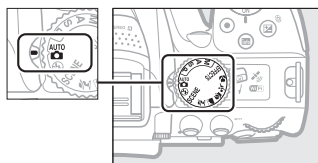

Antes de proceder, encienda la cámara y gire el dial de modo a **AUTO** o  (la única diferencia entre ambos es que el flash no se disparará en el modo ).

Dial de modo





## Fotografía con visor





- Tomar fotografías  18
- Visualizar fotografías  20
- Borrar fotografías  21

## Live view



- Tomar fotografías  22
- Visualizar fotografías  25
- Borrar fotografías  25



- Filmar vídeos  26
- Visualizar vídeos  29
- Borrar vídeos  30

# Encuadre de las fotografías en el visor

## 1 Prepare la cámara.

Al encuadrar fotografías en el visor, sujete la empuñadura con la mano derecha y sostenga el cuerpo de la cámara o el objetivo con su mano izquierda.



Al encuadrar fotografías en la orientación de retrato (vertical), sujete la cámara tal y como se muestra a la derecha.



## 2 Encuadre la fotografía.

Encuadre una fotografía en el visor con el sujeto principal en los horquillados de zona de AF.

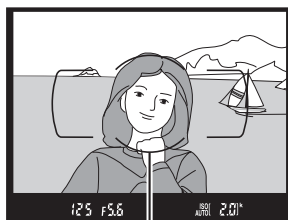

Horquillados de zona de AF

## 3 Pulse el disparador hasta la mitad.

Para enfocar, pulse el disparador hasta la mitad (si el sujeto está escasamente iluminado, el flash podría elevarse y la luz de ayuda de AF podría iluminarse). Una vez completada la operación de enfoque, se oirá un pitido (podría no sonar un pitido si el sujeto está en movimiento) y el punto de enfoque activo y el indicador de enfoque (●) aparecerán en el visor.



Punto de enfoque

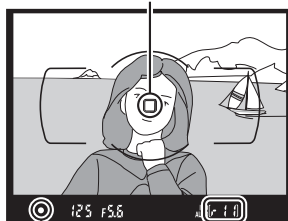

Indicador de enfoque

Capacidad de la memoria intermedia

Indicador de enfoque	Descripción
●	Sujeto enfocado.
● (parpadea)	La cámara no puede enfocar usando el autofocus. Consulte la página 72.

## 4 Dispare.

Pulse el disparador suavemente hasta el fondo para tomar la fotografía. El indicador de acceso a la tarjeta de memoria se iluminará y la fotografía será visualizada en la pantalla durante unos segundos. *No expulse la tarjeta de memoria, ni retire o desconecte la fuente de alimentación hasta que el indicador se apague y la grabación haya sido completada.*

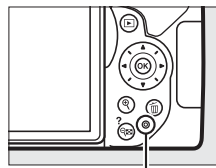

*Indicador de acceso a la tarjeta de memoria*



### El disparador

La cámara posee un disparador de 2 fases. La cámara enfoca al pulsar el disparador hasta la mitad. Para tomar la fotografía, pulse el disparador completamente.

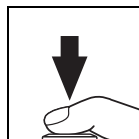
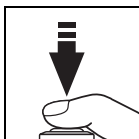

*Enfocar: pulsar hasta la mitad    Disparar: pulsar por completo*

Pulsar el disparador hasta la mitad finaliza igualmente la reproducción y prepara la cámara para su uso inmediato.

# Visualización de fotografías

Pulsar  muestra una imagen en la pantalla.

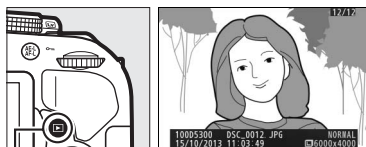



Botón 

Pulse  o  para visualizar imágenes adicionales.



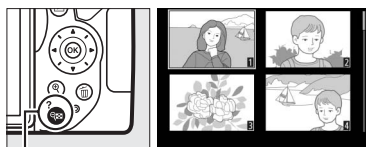

## ■ Reproducción de miniaturas

Para visualizar imágenes en “hojas de contacto” de 4, 12 u 80 imágenes (reproducción de miniaturas), pulse el botón  (?). Utilice el multiselector o el dial de control para marcar imágenes y pulse  para visualizar la imagen marcada a pantalla completa. Pulse  para reducir el número de imágenes visualizadas.



Botón  (?)

## ■ Reproducción de calendario

Para ver las imágenes realizadas en una fecha concreta (reproducción de calendario), pulse el botón  (?) al visualizar 80 imágenes. Pulse el botón  (?) para alternar entre la lista de fechas y la lista de miniaturas de la fecha seleccionada. Utilice el multiselector para marcar las fechas en la lista de fechas o para marcar imágenes en la lista de miniaturas. Pulse  cuando el cursor se encuentre en la lista de fechas para regresar a la reproducción de 80 fotogramas.

Lista de miniaturas



Lista de fechas

# Borrar imágenes no deseadas

Visualice la fotografía que desea borrar.

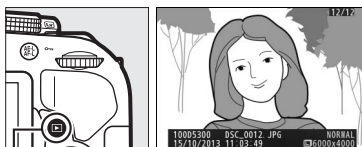

Botón 

Pulse ; se visualizará un cuadro de diálogo de confirmación.

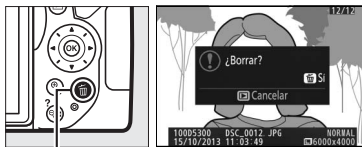

Botón 

Vuelva a pulsar el botón  para borrar la imagen.

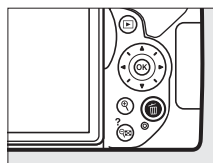

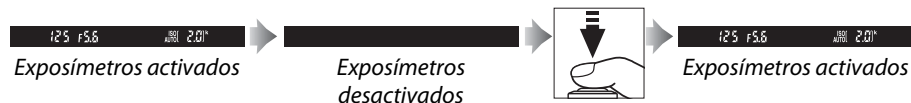

## El temporizador de espera

El visor y la pantalla de información se apagarán si no realiza ninguna operación durante aproximadamente 8 segundos, reduciendo el agotamiento de la batería. Pulse el disparador hasta la mitad para reactivar la pantalla. La cantidad de tiempo a transcurrir antes de que el temporizador de espera finalice automáticamente puede seleccionarse mediante la configuración personalizada c2 (**Temporizadores apag. auto.**;  55).



## El flash incorporado

Si requiere iluminación adicional para obtener la exposición correcta en el modo , el flash incorporado se abrirá automáticamente cuando pulse el disparador hasta la mitad ( 19). Si se eleva el flash, solamente podrá tomar fotografías cuando visualice el indicador de flash listo (). Si no visualiza el indicador de flash listo, el flash se está cargando; retire brevemente su dedo del disparador y vuelva a intentarlo.

Cuando el flash no esté en uso, regréselo a su posición cerrada presionándolo delicadamente hacia abajo, hasta que el pestillo haga clic.

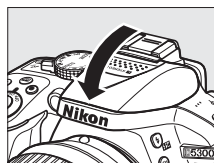
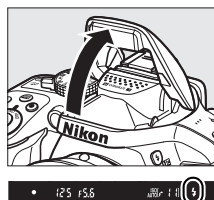





## 4 Tome la fotografía.

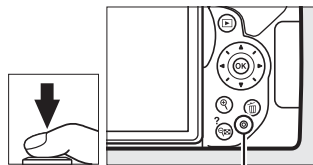

Pulse el disparador por completo. La pantalla se apagará y el indicador de acceso a la tarjeta de memoria se iluminará durante la grabación. *No expulse la tarjeta de memoria, ni retire o desconecte la fuente de alimentación hasta que el indicador se apague y la grabación haya sido completada.* Una vez finalizada la grabación, la fotografía será visualizada en la pantalla durante unos segundos. Gire el interruptor live view para salir de live view.



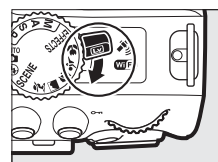







Indicador de acceso a la tarjeta de memoria



### Selección automática de escena (selector de escena automático)

Si selecciona live view en el modo  o , la cámara analizará automáticamente el sujeto y seleccionará el modo de disparo más adecuado cuando autofocus esté habilitado. El modo seleccionado aparecerá en la pantalla.



	<b>Retrato</b>	Sujetos humanos de retrato
	<b>Paisaje</b>	Paisajes rurales y urbanos
	<b>Primer plano</b>	Sujetos cercanos a la cámara
	<b>Retrato nocturno</b>	Sujetos del retrato encuadrados contra un fondo oscuro
	<b>Automático</b>	Sujetos adecuados para el modo  o  o que no encajen
	<b>Automático (flash apagado)</b>	en ninguna de la categorías anteriormente mencionadas

### ✓ **Disparar en el modo live view**

Aunque no aparecerá en la fotografía final, podría visualizarse distorsión en la pantalla si la cámara es barrida horizontalmente o si un objeto se mueve a gran velocidad a través del encuadre. Las fuentes de luz brillante podrían dejar imágenes residuales en la pantalla al barrer la cámara. También pueden aparecer puntos brillantes. Los parpadeos y bandas visibles en la pantalla bajo lámparas fluorescentes, de vapor de mercurio o de sodio pueden reducirse utilizando **Reducción de parpadeo** (☐ 55), aunque podrían seguir siendo visibles en la fotografía final bajo ciertas velocidades de obturación. Al disparar en el modo live view, evite apuntar con la cámara hacia el sol o hacia otras fuentes de luz intensas. Si hace caso omiso de esta precaución, los circuitos internos de la cámara podrían sufrir daños.

Live view finaliza automáticamente si se cierra la pantalla (cerrar la pantalla no concluye live view en televisores u otras pantallas externas).

Live view podría finalizar automáticamente para evitar daños en los circuitos internos de la cámara; salga de live view si no está utilizando la cámara. Tenga en cuenta que la temperatura de los circuitos internos de la cámara podría aumentar y podría visualizar ruido (puntos brillantes, píxeles luminosos aleatorios o niebla) en los casos siguientes (la cámara también puede calentarse, pero esto no indica mal funcionamiento):

- La temperatura ambiente es alta
- La cámara ha sido utilizada durante largos períodos de tiempo en live view o para grabar vídeos
- La cámara ha sido utilizada durante largos períodos de tiempo en el modo de disparo continuo

Si live view no comienza al intentar iniciar live view, espere hasta que los circuitos internos se enfríen y vuelva a intentarlo.

### ✓ **La pantalla de cuenta regresiva**

Una cuenta regresiva será visualizada 30 seg. antes de que live view finalice automáticamente (el temporizador se volverá de color rojo 5 seg. antes de que el temporizador de apagado automático (☐ 55) expire o si live view está a punto de finalizar para proteger a los circuitos internos). Dependiendo de las condiciones de disparo, el temporizador podría aparecer inmediatamente al seleccionarse live view.

# Visualización de fotografías

Pulsar  muestra una imagen en la pantalla.



Botón 

Pulse  o  para visualizar imágenes adicionales.



# Borrar imágenes no deseadas

Visualice la fotografía que desea borrar.

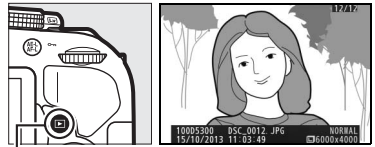

Botón 

Pulse ; se visualizará un cuadro de diálogo de confirmación.

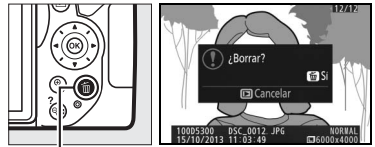

Botón 

Pulse de nuevo el botón  para borrar la imagen.

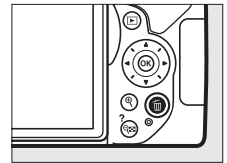

# Grabación de vídeos

Puede grabar vídeos en el modo live view.

## 1 Gire el interruptor live view.

La vista a través del objetivo es visualizada en la pantalla.

**El icono** 

Un icono  indica que no se pueden grabar vídeos.

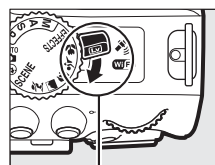

*Interruptor live view*

## 2 Prepare la cámara.

Sujete la empuñadura con la mano derecha y apoye el cuerpo de la cámara o el objetivo en su mano izquierda.



## 3 Enfoque.

Pulse el disparador hasta la mitad para enfocar.



*Punto de enfoque*

## 4 Inicie la grabación.

Para comenzar la grabación, pulse el botón de grabación de vídeo. Un indicador de grabación y el tiempo disponible son visualizados en la pantalla.

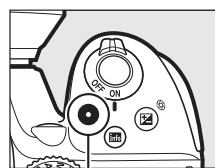

*Botón de grabación de vídeo*

*Indicador de grabación*

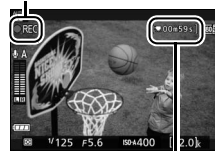

*Tiempo restante*

## 5 Finalice la grabación.

Pulse de nuevo el botón de grabación de vídeo para finalizar la grabación. La grabación concluirá automáticamente una vez alcanzada la duración máxima, cuando la tarjeta de memoria se llene, al seleccionar otro modo o si se cierra la pantalla (cerrar la pantalla no concluye la grabación en televisores u otras pantallas externas). Gire el interruptor live view para salir de live view.

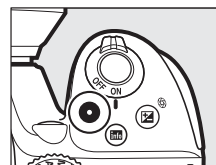

### Duración máxima

El tamaño máximo de los archivos de vídeo individuales es de 4 GB; la duración máxima varía en función de las opciones seleccionadas para **Configuraciones de vídeo > Tam. fotog./veloc. fotog.** y **Calidad de los vídeos** tal y como se muestra a continuación. Tenga en cuenta que dependiendo de la velocidad de escritura de la tarjeta de memoria, la grabación podría finalizar antes de alcanzar dicha duración (□ 66).

	Tam. fotog./veloc. fotog.		Duración máxima (calidad de los vídeos alta ★ / calidad de los vídeos normal) <sup>4</sup>
	Tamaño de fotograma (píxeles)	Velocidad de fotogramas <sup>1</sup>	
$\frac{1080 \text{ pA}}{60} / \frac{1080 \text{ p}}{60}$	1920 × 1080	60p <sup>2</sup>	10 min./20 min.
$\frac{1080 \text{ pA}}{50} / \frac{1080 \text{ p}}{50}$		50p <sup>3</sup>	
$\frac{1080 \text{ pA}}{30} / \frac{1080 \text{ p}}{30}$		30p <sup>2</sup>	20 min./29 min. 59 seg.
$\frac{1080 \text{ pA}}{25} / \frac{1080 \text{ p}}{25}$		25p <sup>3</sup>	
$\frac{1080 \text{ pA}}{24} / \frac{1080 \text{ p}}{24}$		24p	
$\frac{720 \text{ pA}}{60} / \frac{720 \text{ p}}{60}$	1280 × 720	60p <sup>2</sup>	29 min. 59 seg./ 29 min. 59 seg.
$\frac{720 \text{ pA}}{50} / \frac{720 \text{ p}}{50}$		50p <sup>3</sup>	
$\frac{424 \text{ pA}}{60} / \frac{424 \text{ p}}{60}$	640 × 424	30p <sup>2</sup>	
$\frac{424 \text{ pA}}{25} / \frac{424 \text{ p}}{25}$		25p <sup>3</sup>	

1 Valor indicado. Las velocidades de fotogramas reales para 60p, 50p, 30p, 25p y 24p son 59,94, 50, 29,97, 25 y 23,976 fps respectivamente.

2 Disponible al seleccionar **NTSC** para **Modo vídeo** (□ 55).

3 Disponible al seleccionar **PAL** para **Modo vídeo**.

4 Los vídeos grabados en el modo efecto maqueta durarán hasta 3 minutos cuando se reproduzcan.

### ✓ Grabación de vídeos

Podrían aparecer parpadeos, bandas o distorsión en la pantalla y en el vídeo final bajo la iluminación de lámparas fluorescentes, de vapor de mercurio o de sodio, o si la cámara ha sido barrida horizontalmente o si un objeto se mueve a alta velocidad a través del encuadre (los parpadeos y bandas podrán reducirse usando **Reducción de parpadeo**; □ 55). Las fuentes de luz brillantes pueden dejar imágenes residuales en la pantalla al barrer la cámara. También pueden aparecer bordes irregulares, colores falsos, efecto muaré y puntos brillantes. Podrían aparecer bandas luminosas en algunas zonas del encuadre si el sujeto es iluminado brevemente por un flash u otras fuentes de luz intensa momentáneas. Al grabar vídeos, evite apuntar con la cámara hacia el sol o hacia otras fuentes de luz intensa. Si hace caso omiso de esta precaución, los circuitos internos de la cámara podrían sufrir daños.

La cámara puede grabar vídeo y sonido; no cubra el micrófono durante la grabación. Tenga en cuenta que el micrófono integrado podría grabar el ruido del objetivo durante el autofocus y la reducción de la vibración.

La iluminación con flash no podrá ser utilizada durante la grabación de vídeos.

Live view podría finalizar automáticamente para evitar daños en los circuitos internos de la cámara; salga de live view si no está utilizando la cámara. Tenga en cuenta que la temperatura de los circuitos internos de la cámara podría aumentar y podría visualizar ruido (puntos brillantes, píxeles luminosos aleatorios o niebla) en los casos siguientes (la cámara también puede calentarse, pero esto no indica mal funcionamiento):



- La temperatura ambiente es alta
- La cámara ha sido utilizada durante largos períodos de tiempo en live view o para grabar vídeos
- La cámara ha sido utilizada durante largos períodos de tiempo en el modo de disparo continuo

Si live view no comienza al intentar iniciar live view o la grabación de vídeo, espere hasta que los circuitos internos se enfríen y vuelva a intentarlo.

### ✓ La pantalla de cuenta regresiva

Se visualizará una cuenta regresiva 30 seg. antes de que live view finalice automáticamente. Dependiendo de las condiciones de disparo, el temporizador podría aparecer inmediatamente al comenzar la grabación de vídeo. Tenga en cuenta que sin importar la cantidad de tiempo de grabación disponible, live view continuará finalizando automáticamente al expirar el temporizador. Espere a que los circuitos internos se enfríen antes de reanudar la grabación de vídeo.

# Visualización de vídeos

Pulse  para iniciar la reproducción y, a continuación, desplácese a través de las imágenes hasta que un vídeo (indicado por un icono ) sea visualizado.







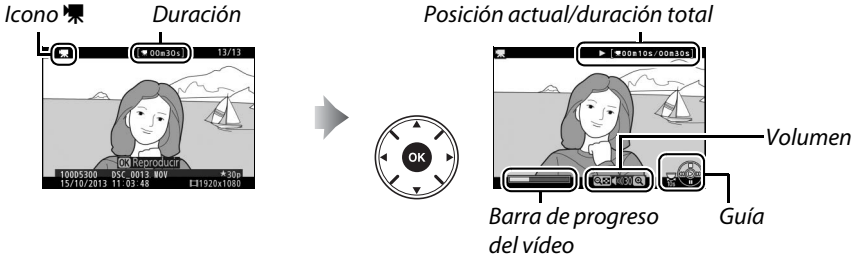







Botón 

Pulse  para iniciar la reproducción; su posición actual se indica por medio de la barra de progreso del vídeo.



Se pueden realizar las siguientes operaciones:

Para	Utilizar	Descripción
Pausar		Pausa la reproducción.
Reproducir		Reanuda la reproducción cuando el vídeo está en modo pausa o al retroceder/avanzar.
Avanzar/ retroceder		La velocidad aumenta con cada pulsación, de $\times 2$ a $\times 4$ a $\times 8$ a $\times 16$ ; mantenga pulsado para saltar al principio o final del vídeo (el primer fotograma aparece indicado por  en la esquina superior derecha de la pantalla, el último fotograma por  ). Si se pausa la reproducción, el vídeo retrocederá o avanzará 1 fotograma cada vez; mantenga pulsado para un retroceso o avance continuo.
Omitir 10 seg.		Gire el dial de control para saltar hacia delante o hacia atrás 10 seg.
Ajustar el volumen	 (?)	Pulse  para subir el volumen,  (?) para bajarlo.
Regresar a la reproducción a pantalla completa	 / 	Pulse  o  para salir a la reproducción a pantalla completa.

## **Borrar vídeos no deseados**

Visualice el vídeo que desea borrar (los vídeos aparecen indicados con iconos .



Botón 

Pulse ; se visualizará un cuadro de diálogo de confirmación.

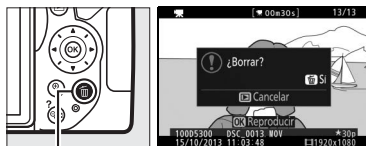

Botón 

Pulse de nuevo el botón  para borrar el vídeo.

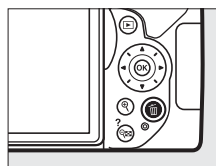



# Armonización de los ajustes al sujeto o situación (modo de escena)

La cámara ofrece una selección de modos de “escena”. Escoger un modo de escena optimiza automáticamente los ajustes para adaptarse a la escena seleccionada, logrando fotografías creativas con tan solo seleccionar un modo, encuadrar una imagen y disparar tal y como se describe en la página 17.

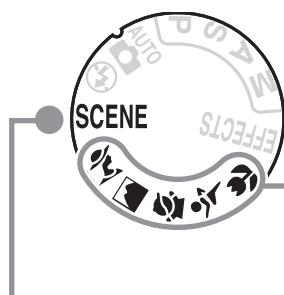

Podrá seleccionar las siguientes escenas con el dial de modo.

-  Retrato
-  Paisaje
-  Niño
-  Deportes
-  Primer plano

Podrá seleccionar las siguientes escenas girando el dial de modo hacia **SCENE** y girando el dial de control hasta que la escena deseada aparezca en la pantalla.

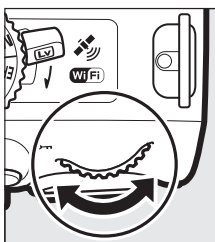
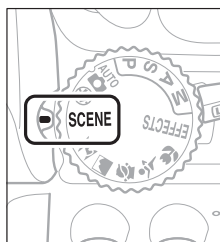

-  Retrato nocturno
-  Paisaje nocturno
-  Fiesta/interior
-  Playa/nieve
-  Puesta de sol
-  Amanecer/anoecer
-  Retrato de mascotas
-  Luz de velas
-  Flores
-  Colores de otoño
-  Gastronomía

## El dial de modo

Con el dial de modo podrá seleccionar las siguientes escenas:

*Dial de modo*

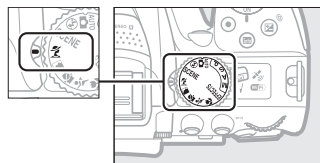

### **Retrato**

Utilizar para retratos con tonos de piel naturales y suaves. Si el sujeto está lejos del fondo o utiliza un teleobjetivo, los detalles del fondo serán suavizados para brindar a la composición de una sensación de profundidad.

### **Paisaje**

Utilizar para tomas de paisajes intensos diurnos.

**Nota:** El flash incorporado y la luz de ayuda de AF se apagan.

### **Niño**

Utilizar al realizar instantáneas de niños. Los detalles de la ropa y del fondo se reproducen intensamente, mientras que los tonos de la piel permanecen suaves y naturales.

### **Deportes**

Las velocidades de obturación rápidas congelan el movimiento en las tomas de deportes dinámicos en las cuales el sujeto principal destaque claramente.

**Nota:** El flash incorporado y la luz de ayuda de AF se apagan.

### **Primer plano**

Utilizar para primeros planos de flores, insectos y otros pequeños objetos (puede utilizarse un objetivo macro para enfocar a distancias muy cortas).

## Otras escenas

Podrá seleccionar las siguientes escenas girando el dial de modo hacia **SCENE** y girando el dial de control hasta que la escena deseada aparezca en la pantalla.

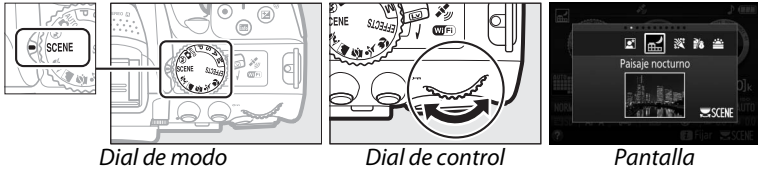

### **Retrato nocturno**

Utilizar para obtener un equilibrio natural entre el sujeto principal y el fondo en retratos realizados bajo iluminación escasa.

### **Paisaje nocturno**

Reduzca el ruido y los colores no naturales al fotografiar paisajes nocturnos, incluyendo las farolas de las calles y las señales de neón.

**Nota:** El flash incorporado y la luz de ayuda de AF se apagan.

### **Fiesta/interior**

Captura los efectos de la iluminación de fondo de interiores. Utilizar en fiestas y en otras escenas en interiores.

### **Playa/nieve**

Captura el brillo de los reflejos del sol sobre el agua, nieve o arena.

**Nota:** El flash incorporado y la luz de ayuda de AF se apagan.

### **Puesta de sol**

Preserva los tonos profundos vistos en amaneceres y atardeceres.

**Nota:** El flash incorporado y la luz de ayuda de AF se apagan.

### **Amanecer/anocheecer**

Conserva los colores vistos en la suave iluminación natural que surge antes de la salida o puesta de sol.

**Nota:** El flash incorporado y la luz de ayuda de AF se apagan.

### **Retrato de mascotas**

Utilizar para retratos de mascotas activas.

**Note:** La luz de ayuda de AF se apaga.

### **Luz de velas**

Para fotografías realizadas con luz de velas.

**Nota:** El flash incorporado se apaga.

## Flores

---

Utilizar para campos de flores, huertos florecidos y demás paisajes de campos en flor.

**Nota:** El flash incorporado se apaga.

## Colores de otoño

---

Captura los rojos y amarillos brillantes característicos de las hojas de otoño.

**Nota:** El flash incorporado se apaga.

## Gastronomía

---

Utilizar para fotografías gastronómicas intensas.





**Nota:** Para la fotografía con flash, pulse el botón  para elevar el flash.





### Prevención de borrosidades

Utilice un trípode para evitar las borrosidades causadas por las sacudidas de la cámara a velocidades de obturación lentas.

# Efectos especiales

Se pueden utilizar efectos especiales al grabar imágenes.

 Visión nocturna
 Boceto en color
 Efecto cámara juguete
 Efecto maqueta
 Color selectivo

 Siluetas
 Clave alta
 Clave baja
 Pintura HDR



Se pueden seleccionar los siguientes efectos girando el dial de modo hacia **EFFECTS** y girando el dial de control hasta que se visualice la opción deseada en la pantalla.



## **Visión nocturna**

Utilizar en condiciones de poca luz para la grabación de imágenes monocromáticas a sensibilidades ISO altas.

**Nota:** Las imágenes pueden estar afectadas por ruido en forma de píxeles luminosos aleatorios, niebla o líneas. Autofoco está disponible únicamente para live view; el enfoque manual podrá utilizarse si la cámara no es capaz de enfocar. El flash incorporado y la luz de ayuda de AF se apagan.

## **Boceto en color**

La cámara detecta y colorea los contornos para dar un efecto de boceto a color. El efecto puede ajustarse en live view (□ 37).

**Nota:** Los vídeos grabados en este modo se reproducirán como un pase de diapositivas compuesto de una serie de imágenes estáticas.

## **Efecto cámara juguete**

Cree fotos y vídeos que parezcan haber sido tomados con una cámara de juguete. El efecto puede ajustarse en live view (□ 38).

## **Efecto maqueta**

Cree fotos que parezcan ser dioramas. Obtendrá mejores resultados al disparar desde un punto panorámico alto. Los vídeos con efecto maqueta son reproducidos a alta velocidad, comprimiendo cerca de 45 minutos de metraje a 1920 × 1080/30p en un vídeo que se reproduce en unos 3 minutos. El efecto puede ajustarse en live view (☐ 38).

**Nota:** Los vídeos son grabados sin sonido. El flash incorporado y la luz de ayuda de AF se apagan.

## **Color selectivo**

Cualquier otro color que no sea ninguno de los colores seleccionados se grabará en blanco y negro. El efecto puede ajustarse en live view (☐ 39).

**Nota:** El flash incorporado se apaga.

## **Siluetas**

Utilice este modo para crear siluetas de objetos contra fondos con mucha luz.

**Nota:** El flash incorporado se apaga.

## **Clave alta**

Utilizar con escenas brillantes para crear imágenes luminosas que parezcan rellenas de luz.

**Nota:** El flash incorporado se apaga.

## **Clave baja**

Utilizar con escenas oscuras para crear imágenes sombrías y oscuras con reflejos de luz destacados.

**Nota:** El flash incorporado se apaga.

## **Pintura HDR**

Cada vez que se toma una foto, la cámara dispara dos veces con distintas exposiciones y combina los fotogramas para conseguir un efecto pictórico que enfatiza los detalles y el color.

**Nota:** El efecto no se puede previsualizar en live view. Tenga en cuenta que podrían no obtenerse los resultados deseados si la cámara o el sujeto se mueven durante los disparos. Durante la grabación, se visualizará un mensaje y no se podrán tomar más fotos. El flash incorporado se apaga, el disparo continuo se desactiva y los vídeos se graban en el modo 📷.

### **Prevención de borrosidades**

Utilice un trípode para evitar las borrosidades causadas por las sacudidas de la cámara a velocidades de obturación lentas.

# Opciones disponibles en live view

## ■ ■ Boceto en color

### 1 Seleccione live view.

Gire el interruptor live view. La vista a través del objetivo será visualizada en la pantalla.

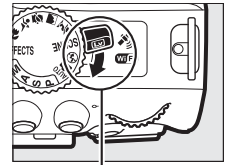

Interruptor live view

### 2 Ajuste las opciones.







Pulse **OK** para visualizar las opciones mostradas a la derecha. Pulse **▲** o **▼** para marcar **Intensidad** o **Contornos** y pulse **◀** o **▶** para cambiar. La intensidad se puede aumentar para producir colores más saturados, o se puede disminuir para lograr un efecto de deslavado monocromático, mientras que los contornos se pueden realizar más gruesos o más delgados. Aumentar el grosor de las líneas también aumenta la saturación de los colores.



### 3 Pulse **OK**.

Pulse **OK** para salir una vez completados los ajustes. Gire el interruptor live view para salir de live view. Los ajustes seleccionados seguirán activos y aplicables a las fotografías que se realicen usando el visor.

#### ■ **NEF (RAW)**

La grabación NEF (RAW) no está disponible en los modos , , , ,  y . Las fotografías que se tomen con una opción NEF (RAW) o NEF (RAW) +JPEG seleccionada en estos modos, serán grabadas como imágenes JPEG. Las imágenes JPEG creadas con ajustes NEF (RAW)+JPEG serán grabadas con la calidad JPEG seleccionada, mientras que las imágenes grabadas con un ajuste NEF (RAW) serán grabadas como imágenes de calidad buena.

#### ■ **Modos y**

Autofoco no está disponible durante la grabación de vídeo. La tasa de actualización de live view disminuirá junto con la velocidad de fotogramas de los modos de disparo continuo; usar autofocus durante la fotografía live view interrumpirá la previsualización.

## III Efecto cámara juguete

### 1 Seleccione live view.

Gire el interruptor live view. La vista a través del objetivo será visualizada en la pantalla.

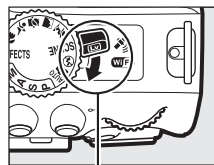

Interruptor live view

### 2 Ajuste las opciones.

Pulse **OK** para visualizar las opciones mostradas a la derecha. Pulse **▲** o **▼** para marcar **Intensidad** o **Viñeteado** y pulse **◀** o **▶** para cambiar. Ajuste la intensidad para producir colores más o menos saturados, y ajuste el viñeteado para controlar la cantidad de viñeteado.

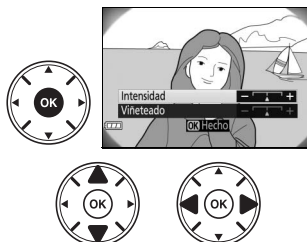

### 3 Pulse **OK**.

Pulse **OK** para salir una vez completados los ajustes. Gire el interruptor live view para salir de live view. Los ajustes seleccionados seguirán activos y aplicables a las fotografías que se realicen usando el visor.

## III Efecto maqueta

### 1 Seleccione live view.

Gire el interruptor live view. La vista a través del objetivo será visualizada en la pantalla.

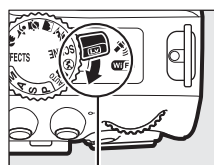

Interruptor live view



## 2 Coloque el punto de enfoque.

Utilice el multiselector para colocar el punto de enfoque en el área de enfoque y, a continuación, pulse el disparador hasta la mitad para enfocar. Para eliminar temporalmente de la pantalla las opciones del efecto maqueta y aumentar la visualización en la pantalla para obtener un enfoque preciso, pulse . Pulse (?) para restaurar la pantalla del efecto maqueta.



## 3 Visualice las opciones.

Pulse para visualizar las opciones del efecto maqueta.

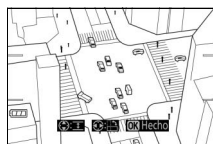

## 4 Ajuste las opciones.

Pulse o para seleccionar la orientación del área que será enfocada y pulse o para ajustar su anchura.

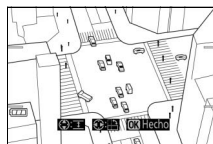

## 5 Regrese a la pantalla live view.

Pulse para volver a live view. Gire el interruptor live view para salir de live view. Los ajustes seleccionados seguirán activos y aplicables a las fotografías que se realicen usando el visor.

## Color selectivo

### 1 Seleccione live view.

Gire el interruptor live view. La vista a través del objetivo será visualizada en la pantalla.

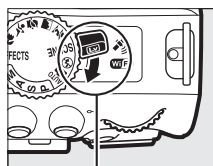

Interruptor live view

### 2 Visualice las opciones.

Pulse para visualizar las opciones de color selectivo.



### 3 Seleccione un color.

Encuadre un objeto en el cuadrado blanco del centro de la pantalla y pulse ▲ para elegir el color del objeto que permanecerá en la imagen definitiva (la cámara podría tener dificultades al detectar colores no saturados; elija colores saturados). Para acercar el centro de la pantalla para una selección de color más precisa, pulse Ⓜ. Pulse Ⓜ (?) para alejar el zoom.

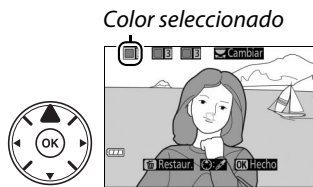

### 4 Seleccione una gama de color.

Pulse ▲ o ▼ para aumentar o reducir la gama de tonos similares que se incluirán en la fotografía final. Seleccione valores entre 1 y 7; tenga en cuenta que los valores más altos pueden incluir tonos de otros colores.

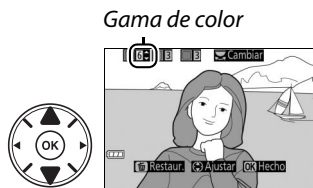

### 5 Seleccione colores adicionales.

Para seleccionar colores adicionales, gire el dial de control para marcar cualquiera de las otras 3 casillas de colores en la parte superior de la pantalla y repita los pasos 3 y 4 para seleccionar otro color. Si así lo desea, repita para un tercer color. Para anular la selección del color marcado, pulse Ⓜ (para eliminar todos los colores, mantenga pulsado Ⓜ). Se visualizará un cuadro de diálogo de confirmación; seleccione **Sí**).

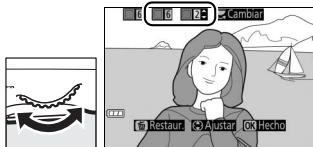

### 6 Regrese a la pantalla live view.

Pulse Ⓜ para volver a live view. Durante los disparos, únicamente los objetos con los tonos seleccionados serán registrados en color, el resto serán grabados en blanco y negro. Gire el interruptor live view para salir de live view. Los ajustes seleccionados seguirán activos y aplicables a las fotografías que se realicen usando el visor.

# Modos P, S, A y M

Los modos **P**, **S**, **A** y **M** ofrecen distintos grados de control sobre la velocidad de obturación y el diafragma:



Modo	Descripción
<b>P</b> Automático programado (☐ 42)	Recomendado para instantáneas y en aquellas otras situaciones en las que no tenga tiempo suficiente para realizar los ajustes de la cámara. La cámara ajusta la velocidad de obturación y el diafragma para una exposición óptima.
<b>S</b> Automático con prioridad a la obturación (☐ 42)	Utilizar para congelar o difuminar el movimiento. El usuario elige la velocidad de obturación; la cámara selecciona el diafragma para obtener mejores resultados.
<b>A</b> Automático con prioridad al diafragma (☐ 42)	Usar para difuminar el fondo o enfocar tanto el fondo como el primer plano. El usuario elige el diafragma; la cámara selecciona la velocidad de obturación para obtener mejores resultados.
<b>M</b> Manual (☐ 42)	El usuario controla la velocidad de obturación y el diafragma. Fije la velocidad de obturación en "Bulb" o "Time" para realizar exposiciones prolongadas.

## **Uso del flash incorporado**

Para la fotografía con flash, pulse el botón  (☐ 42) para elevar el flash.

## **Modo P (Automático programado)**

Se recomienda este modo para instantáneas y otras situaciones en las que se desea que la cámara seleccione la velocidad de obturación y el diafragma. La cámara ajusta automáticamente la velocidad de obturación y el diafragma para una exposición óptima en la mayoría de las situaciones.

## **Modo S (Automático con prioridad a la obturación)**

En el modo automático con prioridad a la obturación, el usuario elige la velocidad de obturación y la cámara selecciona automáticamente el diafragma con el que se obtendrá una exposición óptima.

Gire el dial de control para elegir la velocidad de obturación deseada: gírelo hacia la derecha para velocidades de obturación más rápidas, hacia la izquierda para velocidades de obturación más lentas.

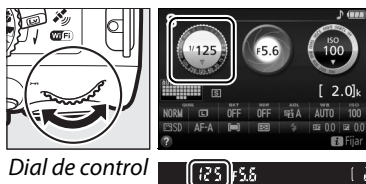

Dial de control

## **Modo A (Automático con prioridad al diafragma)**

En automático con prioridad al diafragma, el usuario selecciona el diafragma mientras la cámara selecciona automáticamente la velocidad de obturación para producir una exposición óptima.

Gire el dial de control hacia la izquierda para diafragmas más abiertos (números f más bajos), hacia la derecha para diafragmas pequeños (números f más altos).

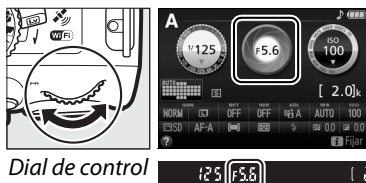

Dial de control

## **Modo M (Manual)**

En el modo manual, el usuario controla la velocidad de obturación y el diafragma.

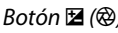
Compruebe el indicador de exposición, ajuste la velocidad de obturación y el diafragma. La velocidad de obturación se selecciona girando el dial de control (hacia la derecha para velocidades más rápidas, hacia la izquierda para velocidades más lentas). Para ajustar el diafragma, mantenga pulsado el botón  mientras gira el dial de control (hacia la izquierda para diafragmas más abiertos/números f más bajos, y hacia la derecha para diafragmas más pequeños/números f más altos).

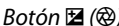
Botón 

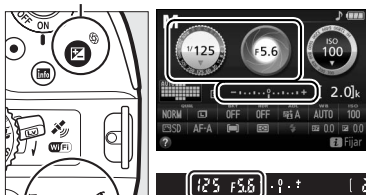

Dial de control

## **Velocidad de obturación y diafragma**

La velocidad de obturación y el diafragma aparecerán indicados en el visor y en la pantalla de información.

*Velocidad de obturación*

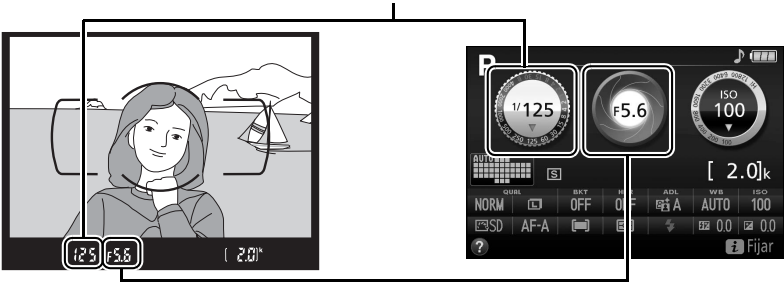

*Diafragma*



Las velocidades de obturación rápidas ( $1/1600$  seg. en este ejemplo) congelan el movimiento.

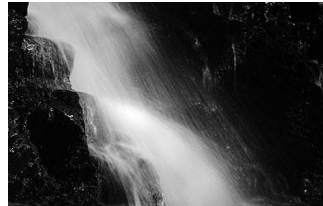

Las velocidades de obturación lentas (en este ejemplo 1 seg.) difuminan el movimiento.



Los diafragmas abiertos (como por ejemplo  $f/5.6$ ; recuerde, cuanto menor sea el número  $f$ , mayor será el diafragma) difuminan los detalles de delante y detrás el sujeto principal.



Los diafragmas pequeños ( $f/22$  en este caso) enfocan tanto el fondo como el primer plano.

## **El indicador de exposición**

Exposición óptima	Subexpuesta por $1/3$ EV	Sobreexpuesta por encima de 2 EV
= . 0 . +	= . 0 . +	= . 0 + + + + +

## Compensación de exposición

La compensación de la exposición se usa para modificar los valores de exposición sugeridos por la cámara y obtener imágenes más claras o más oscuras (☞ 75).





-1 EV





Sin compensación de la exposición

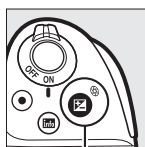

+1 EV

Para seleccionar un valor para la compensación de la exposición, mantenga pulsado el botón  y gire el dial de control hasta seleccionar el valor deseado en el visor o en la pantalla de información. Podrá restaurar la exposición normal ajustando la compensación de la exposición a  $\pm 0$  (los ajustes en la compensación de la exposición en el modo  serán restaurados al seleccionar otro modo). La compensación de la exposición no se restaura al apagar la cámara.



Botón 

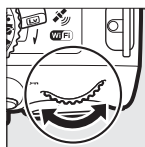

Dial de control



-0,3 EV



+2 EV

### La pantalla de información

Las opciones de compensación de exposición pueden ser igualmente accedidas desde la pantalla de información (☞ 8).



# Datos de ubicación

## Incrustar datos de ubicación en las fotos y vídeos

La unidad de datos de ubicación integrada puede grabar información sobre la posición actual de la cámara (latitud, longitud, altitud) y la hora actual (UTC) tal y como la proporcionan los sistemas de navegación por satélite, y añadir dicha información a las fotografías y vídeos realizados con la cámara. La función de datos de ubicación funciona mejor en ubicaciones que ofrezcan una vista del cielo libre de obstrucciones.

### 1 Seleccione Datos de ubicación.

Pulse el botón **MENU** para visualizar los menús, a continuación marque **Datos de ubicación** en el menú de configuración y pulse ►.



Botón MENU

### 2 Seleccione Grabar datos ubicación.

Marque **Grabar datos ubicación** y pulse ►.

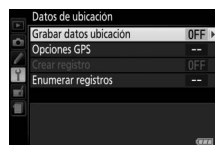

### 3 Seleccione Activado.

Marque **Activado** y pulse **OK** para activar la unidad de datos de ubicación integrada de la cámara. La cámara empezará a recibir datos de ubicación desde satélites de navegación.

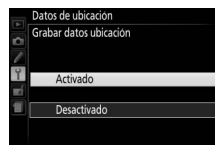

#### Antes de habilitar la función de datos de ubicación

Antes de utilizar la función de datos de ubicación, lea las advertencias de las páginas vi a xiii y asegúrese de que el reloj esté ajustado a la fecha y hora correctas en **Zona horaria y fecha** (□ 55). Para evitar que la cámara se apague inesperadamente, asegúrese de que la batería esté cargada.

## 4 Compruebe la fuerza de la señal del satélite.

Pulse el botón **Info** y compruebe la fuerza de la señal del satélite en la pantalla de información.

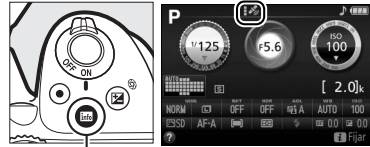

Botón **Info**

## 5 Realice fotografías.

Los datos de ubicación obtenidos mediante el sistema de navegación por satélite serán grabados en todas las fotografías o vídeos realizados y pueden verse en las pantallas de información de las fotos o trazados en mapas usando el software suministrado ViewNX 2 (☐ 62).

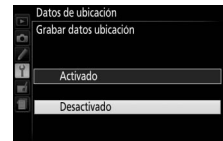

## 6 Desactive la función de datos de ubicación.

Para desactivar la función de datos de ubicación cuando ya no sea necesaria, seleccione **Desactivado** para **Datos de ubicación** > **Grabar datos ubicación** en el menú de configuración.



### El indicador de señal del satélite

La fuerza de la señal es visualizada en la pantalla de datos de ubicación del siguiente modo:

-  (estático): La cámara graba la latitud, longitud y altitud.
-  (estático): La cámara graba únicamente la latitud y la longitud; la altitud no es grabada.
-  (parpadeando): Ubicación no registrada.

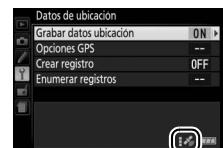



### **Datos de ubicación**

Las condiciones geográficas y atmosféricas locales podrían evitar o retrasar la adquisición de datos de ubicación. La cámara podría no ser capaz de recibir datos de ubicación en interiores, bajo tierra o en contenedores metálicos o cerca de puentes y otras estructuras grandes, árboles, líneas de alimentación u otros objetos que puedan bloquear o reflejar las señales del satélite. Preste atención a su posición y los alrededores cuando busque ubicaciones con buena recepción. Las posiciones de los satélites de navegación cambian continuamente, previniendo o retrasando la adquisición de datos de ubicación a ciertas horas del día. La presencia de teléfonos móviles o de otros dispositivos que transmitan frecuencias parecidas a las de los satélites de navegación también podrían interferir con la adquisición de datos de ubicación.

Tenga en cuenta que la cámara podría tardar cierto tiempo en adquirir una señal, por ejemplo inmediatamente después de que la batería haya sido insertada o cuando la función grabar datos ubicación es activada por primera vez, o tras largos períodos de desuso. Los datos de ubicación para vídeos son para iniciar la grabación. Tenga en cuenta que apagar la cámara no desactiva la función de datos de ubicación.

En función de la precisión de los datos adquiridos desde el sistema del satélite y de los efectos de la topografía local en la recepción del satélite, los datos de ubicación registrados con las imágenes podrían diferir de la ubicación real en hasta un máximo de varios cientos de metros.

# Wi-Fi

## Qué puede hacer Wi-Fi por usted

Instale la aplicación Wireless Mobile Utility en su Android y dispositivo iOS para visualizar la vista a través del objetivo de la cámara en el dispositivo inteligente, tomar imágenes y controlar la cámara remotamente, así como para descargar imágenes desde la cámara y compartirlas por Internet.

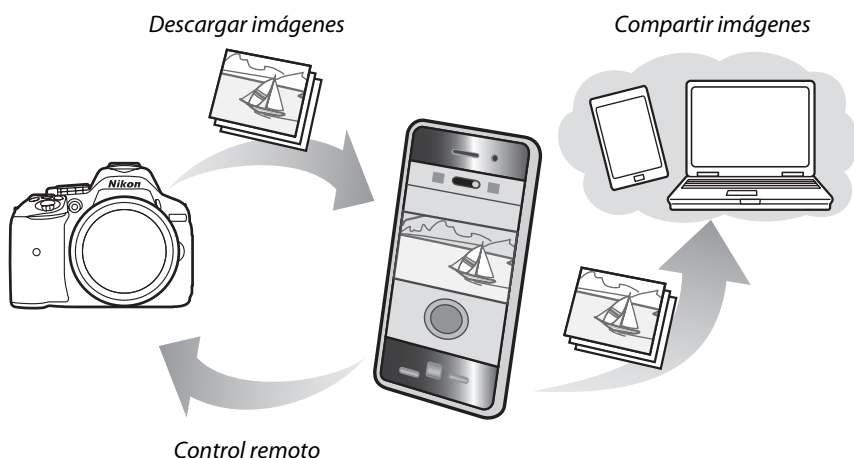

Consulte el manual de Wireless Mobile Utility para más detalles (☞ 49).

# Acceso a la cámara

Antes de la conexión por Wi-Fi (LAN inalámbrica), instale Wireless Mobile Utility en su Android o dispositivo inteligente iOS. Las instrucciones de acceso a la cámara varían en función del tipo de conexión utilizada por el dispositivo inteligente.

## Android

- **Botón WPS:** Si el dispositivo inteligente es compatible con el botón WPS (es decir, posee una opción de **Conexión del botón de WPS** en su menú **Configuración Wi-Fi**), podrá usar este sencillo método para conectarse al dispositivo inteligente (□ 50).
- **Entrada PIN WPS:** Si el dispositivo inteligente es compatible con WPS, podrá utilizar la cámara para establecer una conexión introduciendo el PIN visualizado en el dispositivo inteligente (□ 51).
- **Ver SSID:** Si el dispositivo inteligente no es compatible con WPS, podrá conectarse seleccionando el SSID de la cámara en el dispositivo inteligente (□ 52).

## iOS

- **Ver SSID:** Conéctese seleccionando el SSID de la cámara en el dispositivo inteligente (□ 52).

### **Instalación de la aplicación**

#### **1** Localice la aplicación.

Desde el dispositivo inteligente, conéctese al servicio Google Play, App Store o cualquier tienda de aplicaciones y busque "Wireless Mobile Utility". Para obtener más información, consulte las instrucciones suministradas con el dispositivo inteligente.

#### **2** Instale la aplicación.

Lea la descripción de la aplicación e instálela. Existe disponible para su descarga un manual en pdf para Wireless Mobile Utility en las siguientes URL:

- **Android:** <http://nikonimglib.com/ManDL/WMAU/>
- **iOS:** <http://nikonimglib.com/ManDL/WMAU-ios/>

### **WPS**

WPS (Wi-Fi Protected Setup) es un estándar diseñado para facilitar el establecimiento de una red inalámbrica segura. Para más información sobre los pasos a realizar y durante cuánto tiempo esperará el dispositivo inteligente para la conexión, consulte la documentación suministrada con el dispositivo inteligente.

# WPS (solo Android)

## 1 Habilite el Wi-Fi integrado de la cámara.

Pulse el botón **MENU** para visualizar los menús, a continuación marque **Wi-Fi** en el menú de configuración y pulse ►. Marque **Conexión de red** y pulse ►, a continuación marque **Activar** y pulse **OK**. Espere unos segundos para que Wi-Fi se active.



Botón MENU



## 2 Conéctese.

Active las conexiones del botón WPS en la cámara y en el dispositivo inteligente:

- **Cámara:** Marque **Ajustes de red** y pulse ►.

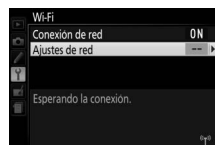

Marque **Botón WPS** y pulse ► para preparar la cámara para la conexión WPS. La cámara esperará aproximadamente dos minutos por una solicitud de conexión WPS desde el dispositivo inteligente. Para aumentar el tiempo de espera, pulse **OK**.

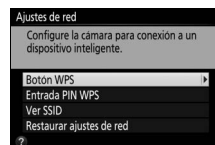

- **Dispositivo inteligente:** Seleccione **Configuración Wi-Fi > Conexión del botón de WPS**.

## 3 Inicie Wireless Mobile Utility.

Inicie Wireless Mobile Utility en el dispositivo inteligente. Se visualizará el cuadro de diálogo principal.

# Entrada de PIN (solo Android)

## 1 Habilite el Wi-Fi integrado de la cámara.

Pulse el botón **MENU** para visualizar los menús, a continuación marque **Wi-Fi** en el menú de configuración y pulse ►. Marque **Conexión de red** y pulse ►, a continuación marque **Activar** y pulse **OK**. Espere unos segundos para que Wi-Fi se active.

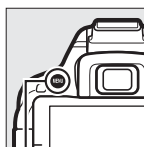

Botón MENU

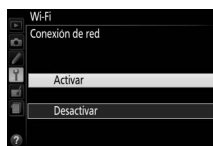
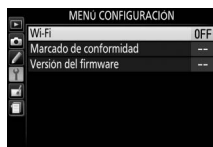

## 2 Seleccione **Ajustes de red** > **Entrada PIN WPS**.

Marque **Ajustes de red** y pulse ►.



Marque **Entrada PIN WPS** y pulse ►.

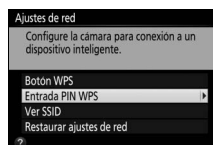
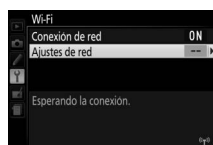

## 3 Introduzca el PIN.

Introduzca el PIN visualizado en el dispositivo inteligente. Pulse ◀ o ▶ para marcar los dígitos y pulse ▲ o ▼ para cambiar. Una vez finalizada la entrada, pulse **OK**.

## 4 Inicie **Wireless Mobile Utility**.

Inicie **Wireless Mobile Utility** en el dispositivo inteligente. Se visualizará el cuadro de diálogo principal.

# SSID (Android y iOS)

## 1 Habilite el Wi-Fi integrado de la cámara.

Pulse el botón **MENU** para visualizar los menús, a continuación marque **Wi-Fi** en el menú de configuración y pulse ►. Marque **Conexión de red** y pulse ►, a continuación marque **Activar** y pulse **OK**. Espere unos segundos para que Wi-Fi se active.



Botón MENU



## 2 Visualice el SSID de la cámara.

Marque **Ajustes de red** y pulse ►.



Marque **Ver SSID** y pulse ►.

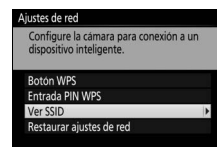
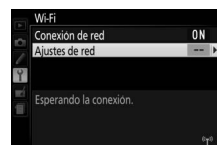

## 3 Seleccione el SSID de la cámara.

Seleccione el SSID de la cámara en la lista de redes visualizadas en el dispositivo inteligente.

## 4 Inicie Wireless Mobile Utility.

Inicie Wireless Mobile Utility en el dispositivo inteligente. Se visualizará el cuadro de diálogo principal.

## ■ Finalización de la conexión

Wi-Fi puede desactivarse del siguiente modo:

- Seleccionando **Wi-Fi > Conexión de red > Desactivar** en el menú de configuración de la cámara
- Iniciando la grabación de vídeo
- Apagando la cámara

## ■ Restauración de los ajustes predeterminados

Para restaurar los ajustes de red predeterminados, seleccione **Wi-Fi > Ajustes de red > Restaurar ajustes de red**. Aparecerá un cuadro de diálogo de confirmación; marque **Sí** y pulse **OK** para restaurar los ajustes de red predeterminados.

### La pantalla Wi-Fi

Mientras Wi-Fi esté habilitado, un icono  parpadeará en la pantalla de información. El icono dejará de parpadear una vez establecida la conexión y cuando la cámara esté intercambiando datos con el dispositivo inteligente.



### Wi-Fi

Lea las advertencias de las páginas xiv a xvi antes de usar la función Wi-Fi. Para deshabilitar Wi-Fi en aquellos ajustes en los cuales su uso esté prohibido, seleccione **Wi-Fi > Conexión de red > Desactivar** en el menú de configuración de la cámara. Tenga en cuenta que no se pueden utilizar tarjetas Eye-Fi mientras Wi-Fi esté activado y que el temporizador de espera no se desactivará mientras la aplicación Wireless Mobile Utility del dispositivo inteligente esté comunicándose con la cámara. Si no se intercambian datos durante aproximadamente 5 minutos, el temporizador de espera se apagará. La función Wi-Fi de la cámara únicamente está disponible al introducir una tarjeta de memoria y no podrá utilizarse mientras haya conectado un cable USB o HDMI. Para evitar la pérdida de alimentación mientras está conectada, cargue la batería antes de habilitar la conexión de red.

# Menús de la cámara



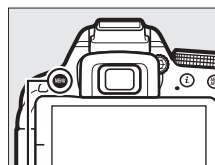



Desde los menús de la cámara se puede acceder a la mayoría de las opciones de disparo, reproducción y configuración. Para ver los menús, pulse el botón MENU.



Botón MENU

## Fichas

Elija entre los siguientes menús:

- : **Reproducción**
- : **Disparo**
- : **Configuraciones personalizadas**
- : **Configuración**
- : **Retoque**
- : **Ajustes Recientes** o **Mi Menú** (predeterminado en **Ajustes Recientes**)

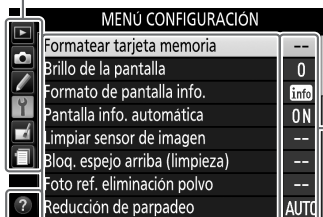





Los ajustes actuales vienen indicados por iconos.

## Opciones de menú

Opciones del menú actual.



Podrá visualizarse una descripción de la opción o menú actualmente seleccionados pulsando el botón  (?). Pulse  o  para desplazarse por la pantalla. Vuelva a pulsar  (?) para regresar a los menús.

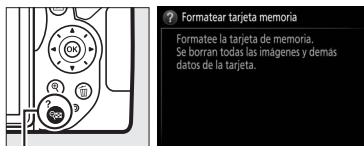

Botón  (?)



# Opciones de menú

## ■▶ Menú de reproducción: Gestión de imágenes

Borrar	Revisión de imagen	Orden de impresión (DPOF)
Carpeta reproducción	Girar a vertical	Valoración
Opciones visualiz. reproduc.	Pase de diapositivas	Sel. para enviar a disp. inteligente

## ■📷 Menú de disparo: Opciones de disparo

Restaurar menú disparo	Gestionar Picture Control	Ajustes de sensibilidad ISO
Carpeta de almacenamiento	Control automático distorsión	Modo de disparo
Calidad de imagen	Espacio de color	Modo de exposición múltiple
Tamaño de imagen	D-Lighting activo	Disparo a intervalos
Grabación NEF (RAW)	HDR (alto rango dinámico)	Configuraciones de vídeo
Balance de blancos	RR exposición prolongada	
Fijar Picture Control	RR ISO alta	

## ■🔧 Configuraciones personalizadas: Ajustes de precisión de la cámara

Restaurar config. personal.	c2 Temporizadores apag. auto.	e Horquillado/flash
a Autofoco	c3 Disparador automático	e1 Control flash incorporado
a1 Selección de prioridad AF-C	c4 Durac. remoto activada (ML-L3)	e2 Juego de horquillado auto.
a2 Número puntos enfoque	d Disparo/pantalla	f Controles
a3 Luz ayuda AF integrada	d1 Pitido	f1 Asignar botón Fn
a4 Telémetro	d2 Visualizar cuadrícula	f2 Asignar botón AE-L/AF-L
b Exposición	d3 Indicador ISO	f3 Rotación de dial inversa
b1 Pasos EV para control expos.	d4 Secuencia núm. de archivo	f4 Bloqueo disp. ranura vacía
c Temporizador/Bloqueo AE	d5 Modo de retardo de exposic.	f5 Invertir indicadores
c1 Disparador AE-L	d6 Imprimir fecha	

## ■🔧 Menú de configuración: Configuración de la cámara

Formatear tarjeta memoria	Reducción de parpadeo	HDMI
Brillo de la pantalla	Zona horaria y fecha	Control remoto
Formato de pantalla info.	Idioma (Language)	Wi-Fi
Pantalla info. automática	Rotación imagen automática	Carga de Eye-Fi*
Limpia sensor de imagen	Comentario de imagen	Marcado de conformidad
Bloq. espejo arriba (limpieza)	Datos de ubicación	Versión del firmware
Foto ref. eliminación polvo	Modo vídeo	

\* Únicamente disponible al introducir una tarjeta de memoria Eye-Fi compatible.

## ■ ■ **Menú retoque: Creación de copias retocadas**

D-Lighting	Procesamiento NEF (RAW)	Boceto en color
Corrección de ojos rojos	Cambiar tamaño	Control de perspectiva
Recorte	Retoque rápido	Efecto maqueta
Monocromo	Enderezar	Color selectivo
Efectos de filtro	Control de distorsión	Editar vídeo
Balance de color	Ojo de pez	Comparación en paralelo*
Superposición de imagen	Contorno de colores	

\* Disponible únicamente si se visualiza el menú de retoque pulsando **i** y seleccionando **Retoque** en la reproducción a pantalla completa al visualizarse una imagen retocada o un original.

## ■ ■ **Ajustes Recientes** / **Mi Menú (predeterminado en Ajustes Recientes)**

### **Para más información**

Encontrará disponible información adicional acerca de las opciones individuales del menú utilizando la ayuda de a bordo de la cámara ( 54).

# Uso de los menús de la cámara

Para desplazarse por los menús de la cámara se utilizan el multiselector y el botón .

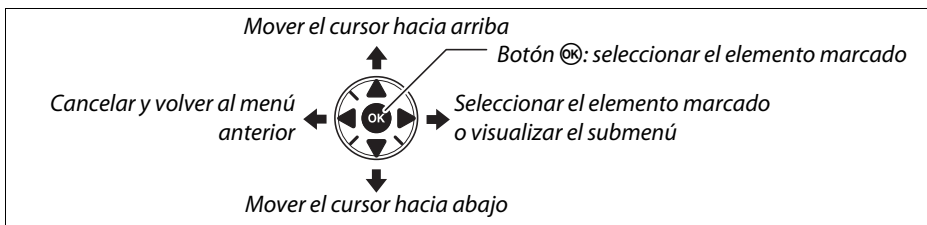

Siga los siguientes pasos para desplazarse por los menús.

## 1 Visualice los menús.

Pulse el botón MENU para visualizar los menús.

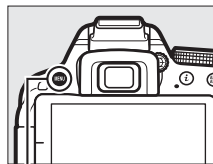

Botón MENU

## 2 Marque el icono del menú actual.

Pulse  para marcar el icono del menú actual.

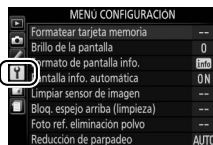

## 3 Seleccione un menú.

Pulse  o  para seleccionar el menú deseado.

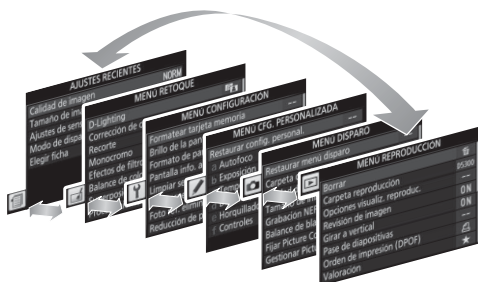
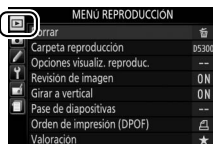

#### 4 Sitúe el cursor en el menú seleccionado.

Pulse ► para colocar el cursor en el menú seleccionado.

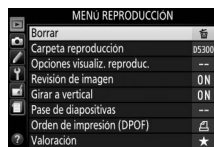

#### 5 Marque un elemento del menú.

Pulse ▲ o ▼ para marcar un elemento de menú.

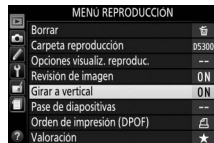

#### 6 Visualice las opciones.

Pulse ► para visualizar las opciones del elemento de menú seleccionado.

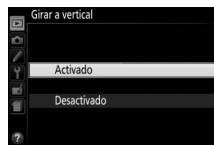

#### 7 Marque una opción.

Pulse ▲ o ▼ para marcar una opción.

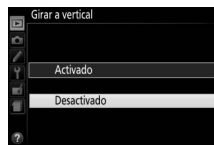

#### 8 Seleccione el elemento marcado.

Pulse **OK** para seleccionar el elemento marcado.  
Para salir sin seleccionar ningún elemento, pulse el botón **MENU**.



Tenga en cuenta lo siguiente:

- Los elementos de menú que aparecen en gris no están actualmente disponibles.
- Mientras que pulsar ► normalmente produce el mismo efecto que pulsar **OK**, existen ciertos casos en los que la selección únicamente puede realizarse pulsando **OK**.
- Para salir de los menús y volver al modo de disparo, pulse el disparador hasta la mitad (□ 19).

# ViewNX 2

## Instalación de ViewNX 2

Instale el software suministrado para poder visualizar y editar fotografías y vídeos copiados a su ordenador. Antes de instalar ViewNX 2, compruebe que su ordenador cumple con los requisitos del sistema de la página 60. Asegúrese de utilizar la versión más reciente de ViewNX 2, la cual se encuentra disponible para su descarga en los sitios web indicados en la página xii, ya que las versiones anteriores que no sean compatibles con la D5300 podrían no transferir correctamente las imágenes NEF (RAW).



### 1 Inicie el instalador.

Inicie el ordenador, introduzca el CD de instalación e inicie la instalación. Aparecerá un cuadro de diálogo de selección de idioma. Si el idioma deseado no está disponible, haga clic en **Selección de región** para elegir una región distinta (la selección de región no está disponible en la versión europea).

#### ① Seleccione una región (si fuese necesario)

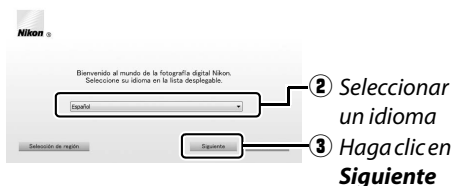

### 2 Inicie el instalador.

Haga clic en **Instalar** y siga las instrucciones en pantalla.



Haga clic en **Instalar**

### 3 Salga del instalador.

#### Windows



Haga clic en **Sí**

#### Mac OS



Haga clic en **Aceptar**

### 4 Retire el CD de instalación de la unidad de CD-ROM.

#### Requisitos del sistema

	Windows	Mac OS
CPU	<ul style="list-style-type: none"> <li>• <b>Fotos:</b> Intel Celeron, Pentium 4 o serie Core; 1,6 GHz o superior</li> <li>• <b>Videos (reproducción):</b> Pentium D de 3,0 GHz o superior; Intel Core i5 o superior recomendado al visualizar vídeos con un tamaño de fotograma de 1280×720 o superior a una velocidad de fotograma de 30 fps o superior o vídeos con un tamaño de fotograma de 1920×1080 o superior</li> <li>• <b>Videos (edición):</b> Intel Core i5 o superior</li> </ul>	<ul style="list-style-type: none"> <li>• <b>Fotos:</b> Intel Core o serie Xeon</li> <li>• <b>Videos (reproducción):</b> Core Duo de 2 GHz o superior; Intel Core i5 o superior recomendado al visualizar vídeos con un tamaño de fotograma de 1280×720 o superior con una velocidad de grabación de 30 fps o superior o vídeos con un tamaño de fotograma de 1920×1080 o superior</li> <li>• <b>Videos (edición):</b> Intel Core i5 o superior</li> </ul>
SO	Versiones preinstaladas de Windows 8, Windows 7, Windows Vista y Windows XP; las versiones de 64 bits de Windows XP no son compatibles	OS X 10.8 o 10.7, Mac OS X 10.6
Memoria (RAM)	<ul style="list-style-type: none"> <li>• <b>Windows 8 de 32 bits, Windows 7 o Windows Vista:</b> 1 GB o superior (2 GB o superior recomendado)</li> <li>• <b>Windows 8 de 64 bits, Windows 7 o Windows Vista:</b> 2 GB o superior (4 GB o superior recomendado)</li> <li>• <b>Windows XP:</b> 512 MB o superior (2 GB o superior recomendado)</li> </ul>	<ul style="list-style-type: none"> <li>• <b>OS X 10.8, 10.7:</b> 2 GB o superior (4 GB o superior recomendado)</li> <li>• <b>Mac OS X 10.6:</b> 1 GB o superior (4 GB o superior recomendado)</li> </ul>
Espacio en el disco duro	Un mínimo de 1 GB disponible en el disco de inicio (3 GB o superior recomendado)	
Gráficos	<b>Resolución:</b> 1024×768 píxeles (XGA) o superior (1280×1024 píxeles (SXGA) o superior recomendado) <b>Color:</b> Color de 24 bits (True Color) o superior	<b>Resolución:</b> 1024×768 píxeles (XGA) o superior (1280×1024 píxeles (SXGA) o superior recomendado) <b>Color:</b> Color de 24 bits (millones de colores) o superior

Consulte los sitios web indicados en la página xii para obtener la información más actualizada acerca de los sistemas operativos compatibles.

# Uso de ViewNX 2

## Copiar imágenes al ordenador

Antes de proceder, asegúrese de que ha instalado el software que se encuentra en el CD ViewNX 2 suministrado (□ 59).

### 1 Conecte el cable USB.

Después de apagar la cámara y de asegurarse que haya introducida una tarjeta de memoria, conecte el cable USB suministrado tal y como se muestra y encienda la cámara.

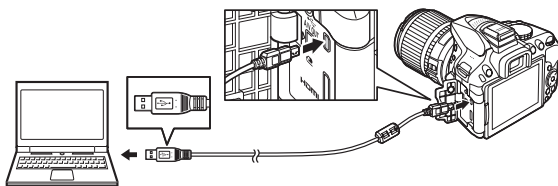

### 2 Inicie el componente Nikon Transfer 2 de ViewNX 2.

Si aparece un mensaje solicitándole la selección de un programa, seleccione Nikon Transfer 2.

#### Windows 7

Si visualiza el siguiente diálogo, seleccione Nikon Transfer 2 tal y como se describe a continuación.

- 1 En **Importar imágenes y vídeos**, haga clic en **Cambiar programa**. Se visualizará un cuadro de diálogo de selección de programa; seleccione **Importar archivo con Nikon Transfer 2** y haga clic en **Aceptar**.

- 2 Haga doble clic en **Importar archivo**.

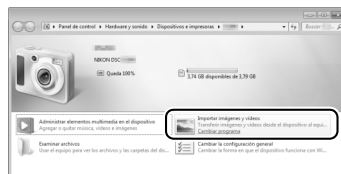

### 3 Haga clic en Iniciar transferencia.

Bajo los ajustes predeterminados, las imágenes de la tarjeta de memoria serán copiadas al ordenador.

#### Durante la transferencia

No apague la cámara ni desconecte el cable USB mientras la transferencia esté en progreso.

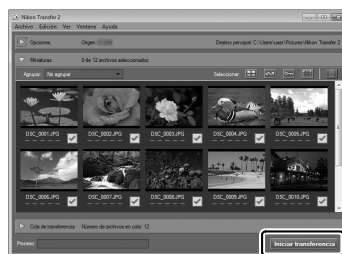

**Iniciar transferencia**

### 4 Finalice la conexión.

Una vez finalizada la transferencia, apague la cámara y desconecte el cable USB.

# Visualizar imágenes

Las imágenes se visualizan en ViewNX 2 una vez completada la transferencia.

## 🔪 Inicio manual de ViewNX 2

- Windows: Haga doble clic en el acceso directo de ViewNX 2 del escritorio.
- Mac OS: Haga doble clic en el icono de ViewNX 2 del Dock.

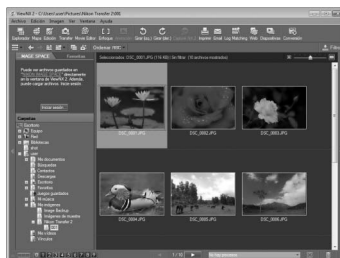

## ■ ■ Retoque de fotografías

Para recortar imágenes y realizar tareas del tipo ajuste de nitidez y niveles de tono, haga clic en el botón **Edición** de la barra de herramientas de ViewNX 2.



## ■ ■ Edición de vídeos

Para realizar tareas del tipo recorte de metraje no deseado de vídeos grabados con la cámara, haga clic en el botón **Movie Editor** de la barra de herramientas de ViewNX 2.



## ■ ■ Impresión de imágenes

Haga clic en el botón **Imprimir** de la barra de tareas de ViewNX 2. Se visualizará un cuadro de diálogo que le permitirá imprimir imágenes en una impresora conectada al ordenador.



## ■ ■ Visualización de los datos de ubicación

Para ver los lugares en los que se realizaron las imágenes o para visualizar registros de seguimiento, haga clic en el botón **Mapa** de la barra de herramientas de ViewNX 2.



## 🔪 Para más información

Para más información acerca del uso de ViewNX 2, consulte la ayuda en línea.

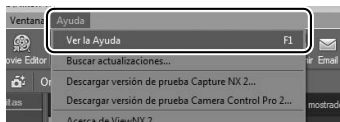

## 🔪 Visualización del sitio web de Nikon

Para visitar el sitio web de Nikon después de instalar ViewNX 2, seleccione **Todos los programas > Link to Nikon** desde el menú de inicio de Windows (se requiere una conexión a Internet).



# Observaciones técnicas

Lea este capítulo para obtener información concerniente a los accesorios compatibles, la limpieza y el almacenamiento de la cámara, así como también para saber qué hacer si se visualiza un mensaje de error o si tiene problemas durante el uso de la cámara.

## Objetivos compatibles

Esta cámara es compatible con autofocus únicamente con los objetivos con CPU AF-S y AF-I. Los objetivos AF-S tienen nombres que comienzan con **AF-S**, los objetivos AF-I tienen nombres que comienzan con **AF-I**. Autofoco no está disponible con otros objetivos de autofocus (AF). La siguiente tabla indica las funciones disponibles con los objetivos compatibles para la fotografía con visor:

Objetivo/accesorio	Ajuste de la cámara				Enfoque		Modo		Medición		
	AF	MF (con telémetro electrónico)	MF	M	Otros modos	3D	Color	3D	Color	3D	
AF -S, AF -I NIKKOR	✓	✓	✓	✓	✓	✓	—	✓ <sup>1</sup>	—	✓ <sup>1</sup>	
Otro tipo G o D AF NIKKOR	—	✓	✓	✓	✓	✓	—	✓ <sup>1</sup>	—	✓ <sup>1</sup>	
Serie PC-E NIKKOR <sup>2,3</sup>	—	✓ <sup>4</sup>	✓	✓	✓	✓	—	✓ <sup>1</sup>	—	✓ <sup>1</sup>	
Micro PC 85 mm f/2.8D <sup>5</sup>	—	✓ <sup>4</sup>	✓	✓	—	✓	—	✓ <sup>1</sup>	—	✓ <sup>1</sup>	
Teleconversor AF-S/AF-I <sup>6</sup>	✓ <sup>7</sup>	✓ <sup>7</sup>	✓	✓	✓	✓	—	✓ <sup>1</sup>	—	✓ <sup>1</sup>	
Otro AF de NIKKOR (excepto objetivos para F3AF)	—	✓ <sup>8</sup>	✓	✓	✓	—	✓	—	✓	✓ <sup>1</sup>	
AI -P NIKKOR	—	✓ <sup>9</sup>	✓	✓	✓	—	✓	—	✓	✓ <sup>1</sup>	

1 La medición puntual mide el punto de enfoque seleccionado.

2 Tenga cuidado al inclinar o cambiar objetivos PC-E NIKKOR 24 mm f/3.5D ED, ya que podrían entrar en contacto con el cuerpo de la cámara y provocar daños o lesiones.

3 Cambiar y/o inclinar el objetivo interfiere con la exposición.

4 No puede utilizarse con cambio o inclinación.

5 La exposición óptima únicamente se obtiene si el objetivo se encuentra en el diafragma máximo y si no está inclinado ni es cambiado.

6 Objetivo AF-S o AF-I necesario.

7 Con un diafragma efectivo máximo de f/5.6 o superior.

8 Al aplicar el zoom al máximo en los objetivos AF 80–200 mm f/2.8, AF 35–70 mm f/2.8, AF 28–85 mm f/3.5–4.5 (nuevo) o AF 28–85 mm f/3.5–4.5 en la distancia focal mínima, el indicador de enfoque podría visualizarse si la imagen de la pantalla mate del visor no está enfocada. Enfoque manualmente hasta que la imagen del visor quede enfocada.

9 Con un diafragma máximo de f/5.6 o superior.

- Podría aparecer ruido en forma de líneas durante autofocus al grabar vídeos a sensibilidades ISO altas. Utilice el enfoque manual o el bloqueo de enfoque.

### ✓ Objetivos IX NIKKOR

Los objetivos IX NIKKOR no pueden ser utilizados.

# Otros accesorios

En el momento de redactar esta guía, estaban disponibles los siguientes accesorios para la D5300.

<b>Fuentes de alimentación</b>	<ul style="list-style-type: none"><li>• <b>Batería recargable de ion de litio EN -EL14a</b> (☐ 9): Se encuentran disponibles baterías EN -EL14a adicionales en distribuidores locales y representantes del servicio técnico autorizado de Nikon. También puede utilizar las baterías EN -EL14.</li><li>• <b>Cargador de la batería MH-24</b> (☐ 9): Baterías recargables EN-EL14a y EN-EL14.</li><li>• <b>Conector a la red eléctrica EP-5A, adaptador de CA EH-5b</b>: Estos accesorios se pueden usar para alimentar la cámara por periodos prolongados (también se pueden usar los adaptadores de CA EH-5a y EH-5). Se necesita un conector a la red eléctrica EP-5A para conectar la cámara al EH -5b, EH-5a o EH-5.</li></ul>
<b>Filtros</b>	<ul style="list-style-type: none"><li>• Los filtros diseñados para la fotografía de efectos especiales podrían interferir con el autofocus o el telémetro electrónico.</li><li>• La D5300 no se puede utilizar con filtros polarizadores lineales. Use en su lugar filtros polarizadores circulares C-PL o C-PL II.</li><li>• Se recomienda el uso de filtros NC para la protección del objetivo.</li><li>• Para prevenir el efecto fantasma, no se recomienda el uso de un filtro si el sujeto está encuadrado contra una luz intensa o si existe una fuente de luz brillante en el encuadre.</li><li>• Se recomienda la medición ponderada central cuando se utilicen filtros con factores de exposición (factores de filtro) superiores a <math>1 \times</math> (Y44, Y48, Y52, O56, R60, X0, X1, C-PL, ND2S, ND4, ND4S, ND8, ND8S, ND400, A2, A12, B2, B8, B12). Para más detalles, consulte el manual del filtro.</li></ul>
<b>Accesorios del ocular del visor</b>	<ul style="list-style-type: none"><li>• <b>Lentes de corrección del ocular DK-20C</b>: Los objetivos se encuentran disponibles con dioptrías de <math>-5, -4, -3, -2, 0, +0,5, +1, +2</math> y <math>+3 \text{ m}^{-1}</math> cuando el control de ajuste dióptrico de la cámara se encuentre en la posición neutral (<math>-1 \text{ m}^{-1}</math>). Utilice lentes de corrección del ocular si no puede obtener el enfoque deseado con el control de ajuste dióptrico integrado (<math>-1,7</math> a <math>+1,0 \text{ m}^{-1}</math>). Compruebe las lentes de corrección del ocular antes de adquirirlas para asegurarse de que se logran los enfoques deseados. La tapa del ocular no puede utilizarse con lentes de corrección del ocular.</li><li>• <b>Lupa DG-2</b>: La DG-2 aumenta la escena visualizada en el centro del visor para obtener una mayor precisión durante el enfoque. Adaptador del ocular necesario (disponible por separado).</li><li>• <b>Adaptador del ocular DK-22</b>: El DK-22 se utiliza al instalar una lupa DG-2. No podrá girar la pantalla con el adaptador instalado.</li><li>• <b>Accesorio para visión en ángulo recto DR-6</b>: El DR-6 se coloca en el ocular del visor en ángulo recto, permitiendo que la imagen del visor sea visualizada en ángulos rectos con respecto al objetivo (por ejemplo, desde arriba al estar la cámara en posición horizontal). No podrá girar la pantalla con el accesorio instalado.</li></ul>
<b>Software</b>	<ul style="list-style-type: none"><li>• <b>Capture NX 2</b>: Un paquete de edición de fotos completo que ofrece funciones tales como el ajuste del balance de blancos y los puntos de control a color.</li><li>• <b>Camera Control Pro 2</b>: Controle la cámara remotamente desde un ordenador para grabar vídeos y fotografías y guarde las fotografías directamente en el disco duro del ordenador.</li></ul> <p><b>Nota:</b> Utilice las versiones más recientes del software Nikon. La mayoría de los software de Nikon ofrecen una función de actualización automática (Nikon Message Center 2) al conectar el ordenador a Internet. Visite los sitios web que se indican en la página xii para acceder a la información más reciente acerca de los sistemas operativos compatibles.</p>

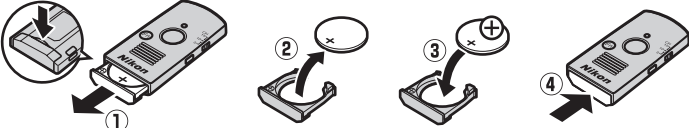
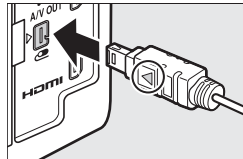
Tapa del cuerpo	<b>Tapa del cuerpo BF-1B/Tapa del cuerpo BF-1A:</b> La tapa del cuerpo impide la entrada de polvo en el espejo, la pantalla del visor y en el sensor de imagen cuando no esté montado un objetivo.	
<b>Controles remotos/ controlador remoto inalámbrico</b>	<ul style="list-style-type: none"> <li>• <b>Control remoto inalámbrico ML-L3</b> (☞ 4): El ML-L3 utiliza una batería de 3 V CR2025.</li> </ul> 	<p>Al pulsar el pestillo del compartimento de la batería hacia la derecha (1), inserte una uña en el espacio y abra el compartimento de la batería (2). Asegúrese de que la batería esté introducida en la orientación correcta (4).</p> <ul style="list-style-type: none"> <li>• <b>Controlador remoto inalámbrico WR-R10*/WR-T10:</b> Al instalar un controlador remoto inalámbrico WR-R10, la cámara podrá ser controlada inalámbricamente utilizando un controlador remoto inalámbrico WR-T10. El WR-T10 utiliza una batería CR2032 de 3 V.</li> </ul>
	 <p>Introduzca una uña en el espacio que hay detrás del pestillo del compartimento de la batería y abra el compartimento de la batería (1). Asegúrese de que la batería esté introducida en la orientación correcta (3).</p> <ul style="list-style-type: none"> <li>• <b>Controlador remoto inalámbrico WR-1:</b> Las unidades WR-1 se usan en grupos de dos o más, con una funcionando como transmisor y las demás actuando como receptores. Los receptores se conectan a los terminales de accesorios de una o más cámaras, permitiendo el uso del transmisor para liberar los obturadores de la cámara.</li> </ul>	
<b>Micrófonos</b>	<b>Micrófono estéreo ME-1*</b>	
<b>Accesorios para el terminal de accesorios</b>	<p>La D5300 está equipada con un terminal de accesorios para los controladores remotos inalámbricos <b>WR-1</b> y <b>WR-R10</b>, <b>cables de control remotos MC-DC2</b> y <b>unidades GPS GP-1/GP-1A</b>, las cuales se conectan a la marca ◀ del conector alineada con ▶ al lado del terminal de accesorios (cierre la tapa del conector cuando el terminal no esté en uso).</p>	
<b>Accesorios del conector de A/V y USB</b>	<ul style="list-style-type: none"> <li>• <b>Cables USB UC-E17 y UC-E6</b> (☞ 61): El cable UC-E17 suministrado no puede adquirirse por separado; adquiera cables UC-E6.</li> <li>• <b>Cables de audio/video EG-CP16</b></li> </ul>	

\* El controlador remoto inalámbrico no puede ser instalado al mismo tiempo que un micrófono estéreo ME-1. Intentar instalar accesorios forzosamente puede dañar la cámara o el accesorio.

### **Accesorios opcionales**

La disponibilidad puede variar dependiendo del país o región. Consulte nuestro sitio web o los folletos para obtener la información más actualizada.

## Tarjetas de memoria aprobadas

Las siguientes tarjetas de memoria SD han sido verificadas y aprobadas para su uso con la D5300. Se recomiendan las tarjetas de clase 6 o más rápidas para grabar vídeos. La grabación podría finalizar inesperadamente si usa tarjetas con una velocidad de escritura más lenta.

	Tarjetas de memoria SD	Tarjetas de memoria SDHC <sup>2</sup>	Tarjetas de memoria SDXC <sup>3</sup>
<b>SanDisk</b>	2 GB <sup>1</sup>	4 GB, 8 GB, 16 GB, 32 GB	64 GB
<b>Toshiba</b>			
<b>Panasonic</b>		4 GB, 6 GB, 8 GB, 12 GB, 16 GB, 24 GB, 32 GB	48 GB, 64 GB
<b>Lexar Media</b>			—
<b>Platinum II</b>		4 GB, 8 GB, 16 GB, 32 GB	64 GB
<b>Professional</b>			64 GB, 128 GB
<b>Full-HD Video</b>	—	4 GB, 8 GB, 16 GB	—

1 Verifique que los lectores de tarjetas u otros dispositivos con los que se van a usar las tarjetas sean compatibles con las tarjetas de 2 GB.

2 Verifique que los lectores de tarjetas u otros dispositivos con los que se van a usar las tarjetas sean compatibles con el estándar SDHC. La cámara es compatible con UHS-I.

3 Verifique que los lectores de tarjetas u otros dispositivos con los que se van a usar las tarjetas sean compatibles con el estándar SDXC. La cámara es compatible con UHS-I.



No se han probado otras tarjetas. Para obtener más detalles sobre las tarjetas descritas anteriormente, le rogamos que se ponga en contacto con el fabricante.

# Cuidados de la cámara

## Almacenamiento

Cuando no vaya a utilizar la cámara durante un período prolongado de tiempo, retire la batería y guárdela en un lugar fresco y seco, con la tapa de los terminales instalada. Para evitar la aparición de moho, guarde la cámara en un lugar seco y bien ventilado. No guarde la cámara con bolas antipolillas de naftalina o de alcanfor o en lugares en los que:

- exista poca ventilación o esté expuesta a una humedad superior al 60 %
- esté cerca de equipos que produzcan campos magnéticos potentes, como, por ejemplo, televisores o radios
- esté expuesta a temperaturas superiores a 50 °C (122 °F) o inferiores a -10 °C (14 °F)

## Limpieza

<b>Cuerpo de la cámara</b>	Utilice una perilla para eliminar el polvo y la pelusilla y luego limpie el cuerpo cuidadosamente con un paño suave y seco. Después de utilizar la cámara en la playa o junto al mar, elimine los restos de sal y arena con un paño ligeramente humedecido en agua destilada y séquela exhaustivamente. <b>Importante:</b> <i>Si entra polvo o cualquier objeto extraño dentro de la cámara, podría producir daños no cubiertos por la garantía.</i>
<b>Objetivo, espejo y visor</b>	Estos elementos de cristal se dañan con facilidad. Elimine el polvo y la pelusilla con una perilla. Si utiliza una perilla en aerosol, mantenga el bote en vertical para evitar que se salga el líquido. Para eliminar las huellas de los dedos y cualquier otra mancha, vierta una pequeña cantidad de limpiador de objetivos en un trapo suave y límpielo con cuidado.
<b>Pantalla</b>	Elimine el polvo y la pelusilla con una perilla. Para eliminar las huellas de los dedos o cualquier otra mancha, limpie ligeramente la superficie con un trapo suave o una gamuza. No ejerza presión, pues podría dañarla o hacer que funcione mal.

*No utilice alcohol, disolvente ni ningún otro producto químico volátil.*

### **Mantenimiento de la cámara y accesorios**

La cámara es un dispositivo de precisión que requiere un mantenimiento regular. Nikon recomienda que el vendedor original o un representante del servicio técnico autorizado de Nikon inspeccionen la cámara una vez cada 1 o 2 años, y que se haga una revisión general de la misma cada 3 a 5 años (servicios sujetos a cargo). Se recomienda realizar inspecciones y revisiones generales frecuentes si la cámara tiene un uso profesional. Se recomienda incluir también cualquier accesorio que se utilice frecuentemente con la cámara, como por ejemplo los objetivos o flashes opcionales, cuando se inspeccione o revise la cámara.

# Cuidados de la cámara y de la batería: Precauciones

## Cuidados de la cámara

**No la deje caer:** El producto podría no funcionar correctamente si se somete a golpes o vibraciones fuertes.

**Mantener seco:** Este producto no es resistente al agua y podría estropearse si se sumerge en agua o se expone a altos niveles de humedad. El óxido del mecanismo interno puede producir daños irreparables.

**Evite los cambios repentinos de temperatura:** Los cambios bruscos de temperatura que se producen, por ejemplo, al entrar o salir de un edificio con calefacción en un día frío pueden producir condensación dentro del aparato. Para evitar la condensación, coloque el dispositivo en un estuche de transporte o una bolsa de plástico antes de exponerlo a cambios bruscos de temperatura.

**Mantenga el producto alejado de campos magnéticos potentes:** No utilice ni guarde este dispositivo cerca de aparatos que generen radiaciones electromagnéticas o campos magnéticos muy potentes. Las cargas estáticas o los campos magnéticos fuertes emitidos por aparatos como los radiotransmisores, pueden provocar interferencias en la pantalla, dañar los datos guardados en la tarjeta de memoria o afectar a los circuitos internos de la cámara.

**No apunte el objetivo hacia el sol:** No deje que el objetivo apunte hacia el sol o hacia otra fuente de luz intensa durante mucho tiempo. La luz intensa podría deteriorar el sensor de imagen u originar un efecto de difuminado blanco en las fotografías.

**Apague el producto antes de quitar o desconectar la fuente de alimentación:** No desenchufe el producto ni retire la batería mientras el producto esté activado o si las imágenes están siendo grabadas o borradas. Si apaga la cámara de esta manera, pueden perderse datos o estropearse los circuitos internos o la memoria. Para evitar la interrupción accidental del suministro de energía, no transporte la cámara de un sitio a otro con el adaptador de CA conectado.

**Limpieza:** Al limpiar el cuerpo de la cámara, utilice una perilla para eliminar cuidadosamente el polvo y la pelusilla, y luego limpie el cuerpo cuidadosamente con un paño suave y seco. Después de utilizar la cámara en la playa o junto al mar, elimine los restos de sal y arena con un paño ligeramente humedecido en agua dulce y séquela minuciosamente.

El objetivo y el espejo se dañan con facilidad. El polvo y la pelusilla deben retirarse suavemente con una perilla. Si utiliza una perilla en aerosol, mantenga el bote en vertical para evitar que salga el líquido. Retire las huellas dactilares y otras manchas del objetivo, aplique una pequeña cantidad de limpiador de objetivos a un paño suave y limpie el objetivo cuidadosamente.

Consulte el *Manual de referencia* para obtener más información sobre la limpieza del sensor de imagen.

**No toque la cortinilla del obturador:** La cortinilla del obturador es extremadamente fina y se daña con facilidad. Bajo ninguna circunstancia se debe ejercer presión sobre la cortinilla, hurgarla con herramientas de limpieza o someterla a las fuertes corrientes de aire de una perilla. Esto podría rayar, deformar o desgarrar la cortinilla.

**Almacenamiento:** Para evitar la aparición de moho, guarde la cámara en un lugar seco y bien ventilado. Si usa un adaptador de CA, desconecte el adaptador para evitar incendios. Si no va a usar el producto durante un largo periodo de tiempo, saque la batería para evitar fugas y guarde la cámara en una bolsa de plástico con un desecante. Sin embargo, no guarde el estuche de la cámara en una bolsa de plástico ya que podría deteriorar el material. Recuerde que el desecante va perdiendo su capacidad de absorber humedad y se debe cambiar con regularidad.

Para evitar la aparición de moho, saque la cámara del lugar donde la tenga guardada al menos una vez al mes. Encienda la cámara y dispáre unas cuantas veces antes de guardarla de nuevo.

Guarde la batería en un lugar fresco y seco. Coloque la tapa de terminales antes de guardar la batería.

**Notas sobre la pantalla:** La pantalla se ha fabricado con alta precisión; al menos 99,99 % de los píxeles están activados, con no más de un 0,01 % desaparecidos o defectuosos. Por lo tanto, aunque estas pantallas puedan contener píxeles que permanezcan siempre encendidos (blancos, rojos, azules o verdes) o siempre apagados (negros), no es un error de funcionamiento y no tendrá efecto alguno en las imágenes grabadas con el dispositivo.

Si hay mucha luz, puede resultar difícil ver las imágenes en la pantalla.

No presione la pantalla, ya que podría dañarla o hacer que funcione mal. Se puede retirar el polvo o la pelusilla de la pantalla con una perilla. Podrá retirar las manchas limpiando suavemente con un paño o gamuza de cuero suaves. Si la pantalla se rompe, tenga cuidado de no hacerse daño con los cristales rotos y evite que el cristal líquido de la pantalla entre en contacto con la piel o se introduzca en los ojos o en la boca.

**Muaré:** Muaré es un diseño de interfaz creado mediante la interacción de una imagen que contenga una cuadrícula regular repetida, como por el ejemplo el diseño de un material de tejido o ventanas en un edificio, con la cuadrícula del sensor de imagen de la cámara. Si nota la aparición de efecto muaré en sus fotografías, intente cambiar la distancia al sujeto, acercarlo o alejar el zoom, o cambiar el ángulo entre el sujeto y la cámara.

## **Cuidados de la batería**

Las baterías podrían contener fugas o explotar si se manipulan incorrectamente. Tome las precauciones siguientes cuando vaya a manipular la batería:

- Utilice solamente baterías aprobadas para este equipo.
- No exponga la batería al fuego ni a calor excesivo.
- Mantenga limpios los terminales de la batería.
- Antes de sustituir la batería, apague el producto.
- Extraiga la batería de la cámara o del cargador cuando no esté en uso y vuelva a colocar la tapa de terminales. Estos dispositivos usan una cantidad mínima de la carga incluso cuando están apagados y podrían descargar la batería a tal punto que ya no funcione. Si no va a utilizar la batería durante un período de tiempo prolongado, introdúzcala en la cámara y agótelas antes de extraerla y almacenarla en un lugar que posea una temperatura ambiente de 15 °C a 25 °C (59 °F a 77 °F; evite ubicaciones sometidas a temperaturas extremas). Repita este proceso al menos una vez cada seis meses.
- Encender y apagar la cámara repetidamente si la batería está completamente descargada acortará la duración de la batería. Deberán cargarse las baterías que hayan sido completamente descargadas antes del uso.



- La temperatura interna de la batería podría elevarse mientras esté en uso. Si intenta cargar la batería cuando la temperatura interna es elevada, afectará negativamente al desempeño de la misma, y por lo tanto podría no cargar o cargar parcialmente. Espere a que la batería se enfríe antes de cargarla.
- Si sigue cargando la batería cuando esté totalmente cargada, se puede reducir su rendimiento.
- Una disminución marcada en cuanto al tiempo de retención de carga de una batería totalmente cargada al usarse a temperatura ambiente indica que debe cambiarla. Adquiera una nueva batería EN-EL14a.
- Cargue la batería antes de utilizarla. Cuando vaya a tomar fotografías en ocasiones importantes, tenga preparada una batería EN-EL14a de repuesto completamente cargada. En algunos lugares puede ser complicado adquirir baterías de repuesto al momento. Tenga en cuenta que en los días fríos la capacidad de las baterías tiende a disminuir. Compruebe que la batería está completamente cargada antes de hacer fotografías de exteriores en lugares fríos. Guarde una batería de repuesto en un lugar templado y cámbiela si fuera necesario. Una vez calentada, la batería fría puede recuperar parte de su carga.
- Las baterías usadas son un recurso muy valioso; recíclelas según las normativas locales.











# Mensajes de error

Este apartado indica los indicadores y mensajes de error que aparecen en el visor y en la pantalla.

## Iconos de advertencia

Un  parpadeando en la pantalla o  en el visor indica que se puede visualizar una advertencia o mensaje de error en la pantalla pulsando el botón  (?).

Indicador		Solución
Pantalla	Visor	
Bloquee el anillo de diafragmas del objetivo en el diafragma más cerrado (número f/ más alto).	 (parpadea)	Ajuste el anillo de diafragmas del objetivo al diafragma mínimo (número f más alto).
No hay objetivo	 (parpadea)	<ul style="list-style-type: none"> <li>• Instale un objetivo no IX NIKKOR.</li> <li>• Si instala objetivos sin CPU, seleccione el modo <b>M</b>.</li> </ul>
El obturador está desactivado. Recargue la batería.	 (parpadea)	Apague la cámara y recargue o sustituya la batería.
No se puede utilizar esta batería. Elija la batería que se designó para utilizarla con esta cámara.	 (parpadea)	Utilice una batería aprobada por Nikon.
Error de inicialización. Apague la cámara y vuélvala a encender.	 /(E r r) (parpadea)	Apague la cámara, extraiga y sustituya la batería y, a continuación, vuelva a encender la cámara.
El nivel de la batería es bajo. Finalice la operación y apague la cámara inmediatamente.	—	Finalice la limpieza y apague la cámara y recargue o sustituya la batería.
El reloj no está ajustado	—	Ajuste el reloj de la cámara.
No hay tarjeta SD	 (parpadea)	Apague la cámara y confirme que la tarjeta se ha introducido correctamente.
La tarjeta de memoria está bloqueada. Coloque el bloqueo en la posición "write" (escritura).	 (parpadea)	La tarjeta de memoria está bloqueada (protegida contra escritura). Deslice el mecanismo de protección de la tarjeta hacia la posición "write" (escritura).
No se puede usar esta tarjeta de memoria. Es posible que esté estropeada. Introduzca otra tarjeta.	 /(E r r) (parpadea)	<ul style="list-style-type: none"> <li>• Utilice una tarjeta de memoria aprobada.</li> <li>• Formatee la tarjeta. Si el problema persiste, la tarjeta podría estar dañada. Póngase en contacto con el representante del servicio técnico autorizado de Nikon.</li> <li>• Error al crear una nueva carpeta. Borre archivos o introduzca una nueva tarjeta de memoria.</li> <li>• Introduzca una tarjeta de memoria nueva.</li> </ul>

Indicador		Solución
Pantalla	Visor	
Esta tarjeta no está formateada. Formatee la tarjeta.	(For) (parpadea)	Formatee la tarjeta o apague la cámara e introduzca una nueva tarjeta de memoria.
La tarjeta está llena	FuL/0/? (parpadea)	<ul style="list-style-type: none"> <li>• Reduzca la calidad o el tamaño.</li> <li>• Borre fotografías.</li> <li>• Introduzca una tarjeta de memoria nueva.</li> </ul>
—	● (parpadea)	La cámara no puede enfocar usando el autofocus. Cambie la composición o enfoque manualmente.
Sujeto muy iluminado	? (parpadea)	<ul style="list-style-type: none"> <li>• Utilice una sensibilidad ISO más baja.</li> <li>• Utilice un filtro comercial ND.</li> <li>• En el modo: <ul style="list-style-type: none"> <li>S Incremente la velocidad de obturación</li> <li>A Seleccione un diafragma más pequeño (número f más alto)</li> <li>☑ Seleccione otro modo de disparo</li> </ul> </li> </ul>
Sujeto demasiado oscuro		<ul style="list-style-type: none"> <li>• Utilice una sensibilidad ISO más alta.</li> <li>• Utilice el flash.</li> <li>• En el modo: <ul style="list-style-type: none"> <li>S Reduzca la velocidad de obturación</li> <li>A Seleccione un diafragma mayor (número f más bajo)</li> </ul> </li> </ul>
No hay "Bulb" en modo S	bulb (parpadea)	Cambie la velocidad de obturación o seleccione el modo M.
No hay "Time" en modo S	- - (parpadea)	
—	⚡ (parpadea)	El flash ha sido disparado a la máxima potencia. Compruebe la foto en la pantalla; si está subexpuesta, ajuste la configuración y vuelva a intentarlo.
—	⚡/? (parpadea)	<ul style="list-style-type: none"> <li>• Utilice el flash.</li> <li>• Cambie la distancia al sujeto, el diafragma, el alcance del flash o la sensibilidad ISO.</li> <li>• La distancia focal del objetivo es inferior a 18 mm: utilice una distancia focal superior.</li> </ul>

Indicador		Solución
Pantalla	Visor	
<b>Error. Pulse de nuevo el disparador.</b>	<b>Err</b> (parpadea)	Suelte el obturador. Si el error persiste o aparece frecuentemente, consulte con un representante del servicio técnico autorizado de Nikon.
<b>Error de inicio. Consulte con un representante del servicio técnico autorizado de Nikon.</b>		Consulte con un representante del servicio técnico autorizado de Nikon.
<b>Error de medición</b>		
<b>No se puede iniciar live view. Espere a que la cámara se enfríe.</b>	—	Antes de reanudar live view o la grabación de vídeo espere a que los circuitos internos se enfríen.
<b>La carpeta no contiene imágenes.</b>	—	La carpeta seleccionada para la reproducción no contiene imágenes (tenga en cuenta que este mensaje será visualizado si introduce la tarjeta de memoria después de seleccionar <b>Actual</b> para <b>Carpeta reproducción</b> en el menú de reproducción y si la reproducción comienza antes de tomar imágenes). Introduzca otra tarjeta de memoria o seleccione <b>Todas</b> para <b>Carpeta reproducción</b> .
<b>No se puede mostrar este archivo.</b>	—	El archivo no puede ser reproducido en la cámara.
<b>Imposible seleccionar este archivo.</b>	—	Las imágenes creadas con otros dispositivos no pueden retocarse.
<b>No se ha podido conectar; varios dispositivos detectados. Vuelva a intentarlo más tarde.</b>	—	Varios dispositivos inteligentes están intentando conectarse a la cámara de forma simultánea. Espere unos minutos antes de volver a intentarlo.
<b>Error</b>	—	Seleccione <b>Desactivar</b> para <b>Wi-Fi &gt; Conexión de red</b> , a continuación, vuelva a seleccionar <b>Activar</b> .
<b>No se puede acceder a la red hasta que la cámara se enfríe.</b>	—	Apague la cámara y vuelva a intentarlo después de dejar que la cámara se enfríe.



# Especificaciones

## ■ ■ Cámara digital Nikon D5300

<b>Tipo</b>	
<b>Tipo</b>	Cámara digital réflex de objetivo único
<b>Montura del objetivo</b>	Montura F de Nikon (con contactos AF)
<b>Ángulo de visión efectivo</b>	Formato DX de Nikon; distancia focal equivalente a aprox. $\times 1,5$ en comparación con los objetivos con un ángulo de visión de formato FX
<b>Píxeles efectivos</b>	
<b>Píxeles efectivos</b>	24,2 millones
<b>Sensor de imagen</b>	
<b>Sensor de imagen</b>	Sensor CMOS 23,5 $\times$ 15,6 mm
<b>Píxeles totales</b>	24,78 millones
<b>Sistema de reducción del polvo</b>	Limpieza del sensor de imagen, datos de referencia de eliminación de polvo (requiere del software opcional Capture NX 2)
<b>Almacenamiento</b>	
<b>Tamaño de imagen (píxeles)</b>	<ul style="list-style-type: none"><li>• 6000 <math>\times</math> 4000 (grande)</li><li>• 4496 <math>\times</math> 3000 (medio)</li><li>• 2992 <math>\times</math> 2000 (pequeño)</li></ul>
<b>Formato de archivo</b>	<ul style="list-style-type: none"><li>• <b>NEF (RAW)</b>: 12 o 14 bits, comprimido</li><li>• <b>JPEG</b>: JPEG-Baseline compatible con la compresión buena (aprox. 1 : 4), normal (aprox. 1 : 8) o básica (aprox. 1 : 16)</li><li>• <b>NEF (RAW) + JPEG</b>: Cada fotografía se graba en los formatos NEF (RAW) y JPEG</li></ul>
<b>Sistema de Picture Control</b>	Estándar, neutro, intenso, monocromo, retrato, paisaje; el Picture Control seleccionado puede cambiarse; almacenamiento para Picture Controls personalizados
<b>Medios</b>	Tarjetas de memoria SD (Secure Digital) y UHS-I compatibles con SDHC y SDXC
<b>Sistema de archivos</b>	DCF (Design Rule for Camera File System) 2.0, DPOF (Digital Print Order Format), Exif (Exchangeable Image File Format for Digital Still Cameras) 2.3, PictBridge
<b>Visor</b>	
<b>Visor</b>	Visor réflex de objetivo único con pentaespejo a nivel del ojo
<b>Cobertura del encuadre</b>	Aprox. 95 % horizontal y 95 % vertical
<b>Ampliación</b>	Aprox. 0,82 $\times$ (objetivo 50 mm f/1.4 en el infinito, $-1,0 \text{ m}^{-1}$ )
<b>Punto de mira</b>	18 mm ( $-1,0 \text{ m}^{-1}$ ; desde el centro de la superficie de la lente del ocular del visor)
<b>Ajuste dióptrico</b>	$-1,7 - +1,0 \text{ m}^{-1}$
<b>Pantalla de enfoque</b>	Pantalla modelo B BriteView Clear Matte Mark VII
<b>Espejo réflex</b>	Retorno rápido
<b>Diafragma del objetivo</b>	Retorno instantáneo, controlado electrónicamente

<b>Objetivo</b>	
<b>Objetivos compatibles</b>	Autofoco está disponible con los objetivos AF-S y AF-I. Autofoco no está disponible con otro tipo de objetivos G y D, objetivos AF (IX NIKKOR y los objetivos para F3AF no son compatibles), ni con objetivos AI-P. Se pueden utilizar objetivos sin CPU en el modo <b>M</b> , aunque la medición de exposición de la cámara no funcionará.  El telémetro electrónico se puede utilizar con objetivos que tengan un diafragma máximo de f/5.6 o más rápido.
<b>Obturador</b>	
<b>Tipo</b>	Obturador de plano focal de desplazamiento vertical controlado electrónicamente
<b>Velocidad</b>	$1/4000$ – 30 seg. en pasos de $1/3$ o $1/2$ EV; Bulb; Time
<b>Velocidad de sincronización del flash</b>	$X = 1/200$ seg.; sincroniza con un obturador a $1/200$ seg. o más lento
<b>Disparo</b>	
<b>Modo de disparo</b>	[S] (fotograma a fotograma), [L] (L continuo), [H] (H continuo), [Q] (obturador silencioso), [A] (disparador automático), [B] 2s (remoto retardado; ML-L3), [R] (remoto de respuesta rápida; ML-L3); fotografía con disparo a intervalos compatible
<b>Velocidad de avance de los fotogramas</b>	<ul style="list-style-type: none"> <li>[L]: Hasta un máximo de 3 fps</li> <li>[H]: Hasta un máximo de 5 fps (JPEG y NEF/RAW de 12 bits) o 4 fps (NEF/RAW de 14 bits)</li> </ul> <b>Nota:</b> La velocidad de los fotogramas asume el uso de la exposición AF de servo continuo, manual o automática con prioridad a la obturación, una velocidad de obturación de $1/250$ s o más rápida, <b>Disparo</b> seleccionado para la configuración personalizada a1 ( <b>Selección de prioridad AF-C</b> ), y el resto de ajustes en sus valores predeterminados.
<b>Disparador automático</b>	2 seg., 5 seg., 10 seg., 20 seg.; 1–9 exposiciones
<b>Exposición</b>	
<b>Modo de medición</b>	Medición de la exposición TTL mediante el sensor RGB de 2016 píxeles
<b>Método de medición</b>	<ul style="list-style-type: none"> <li><b>Medición matricial:</b> Medición matricial en color 3D II (objetivos tipo G, E y D); medición matricial en color II (otros objetivos con CPU)</li> <li><b>Medic. ponderada central:</b> Ponderación del 75 % dada en un círculo de 8 mm en el centro del fotograma</li> <li><b>Medición puntual:</b> Mide un círculo de 3,5 mm (alrededor del 2,5 % del encuadre) centrado en un punto de enfoque seleccionado</li> </ul>
<b>Rango (ISO 100, objetivo f/1.4, 20 °C/68 °F)</b>	<ul style="list-style-type: none"> <li><b>Medición matricial o ponderada central:</b> 0–20 EV</li> <li><b>Medición puntual:</b> 2–20 EV</li> </ul>
<b>Acoplamiento del exposímetro</b>	CPU
<b>Modo</b>	Modos automáticos ([A] automático; [S] automático, flash apagado); automático programado con programa flexible ( <b>P</b> ); automático con prioridad a la obturación ( <b>S</b> ); automático con prioridad al diafragma ( <b>A</b> ); manual ( <b>M</b> ); modos de escena ([P] retrato; [L] paisaje; [S] niño; [D] deportes; [M] primer plano; [N] retrato nocturno; [A] paisaje nocturno; [F] fiesta/interior; [B] playa/nieve; [S] puesta de sol; [A] amanecer/anocheecer; [P] retrato de mascotas; [L] luz de velas; [F] flores; [M] colores de otoño; [F] gastronomía); modos de efectos especiales ([N] visión nocturna; [S] boceto en color; [M] efecto cámara juguete; [M] efecto maqueta; [S] color selectivo; [A] siluetas; [H] clave alta; [L] clave baja; [M] pintura HDR)
<b>Compensación de exposición</b>	Puede ajustarse en –5 – +5 EV en incrementos de $1/3$ o $1/2$ EV en los modos <b>P</b> , <b>S</b> , <b>A</b> y <b>M</b>
<b>Horquillado</b>	<ul style="list-style-type: none"> <li><b>Horquillado de la exposición:</b> 3 disparos en pasos de <math>1/3</math> o <math>1/2</math> EV</li> <li><b>Horquillado del balance de blancos:</b> 3 disparos en pasos de 1</li> <li><b>Horquillado de D-Lighting activo:</b> 2 disparos</li> </ul>
<b>Bloqueo de exposición</b>	Luminosidad bloqueada en el valor detectado con el botón $\text{AE-L/AF-ON}$

<b>Exposición</b>	
<b>Sensibilidad ISO (índice de exposición recomendado)</b>	ISO 100 – 12800 en pasos de $\frac{1}{3}$ EV. También puede ajustarse a aprox. 0,3, 0,7 o 1 EV (ISO 25600 equivalente) por encima de ISO 12800; control automático de sensibilidad ISO disponible
<b>D-Lighting activo</b>	☺ A Automático, ☺ H <sup>+</sup> Extra alto, ☺ H Alto, ☺ N Normal, ☺ L Bajo, OFF Desactivado
<b>Enfoque</b>	
<b>Autofoco</b>	Módulo de sensor de autofocus Nikon Multi-CAM 4800DX con detección de fase TTL, 39 puntos de enfoque (incluyendo un sensor de tipo cruce 9), y luz de ayuda de AF (alcance aprox. 0,5–3 m/1 pie 8 pulg.–9 pies 10 pulg.)
<b>Intervalo de detección</b>	–1 – +19 EV (ISO 100, 20 °C/68 °F)
<b>Servo del objetivo</b>	<ul style="list-style-type: none"> <li>• <b>Autofoco (AF):</b> AF de servo único (<b>AF-S</b>); AF de servo continuo (<b>AF-C</b>); selección automática AF-S/AF-C (<b>AF-A</b>); seguimiento predictivo del enfoque activado automáticamente en conformidad con el estado del sujeto</li> <li>• <b>Enfoque manual (MF):</b> Podrá utilizar el telémetro electrónico</li> </ul>
<b>Punto de enfoque</b>	Puede seleccionar entre 39 u 11 puntos de enfoque
<b>Modo de zona AF</b>	AF de punto único, AF de zona dinámica de 9, 21 o 39 puntos, seguimiento 3D, AF de zona automática
<b>Bloqueo de enfoque</b>	El enfoque se bloquea pulsando el disparador hasta la mitad (AF de servo único) o pulsando el botón  (ON)
<b>Flash</b>	
<b>Flash incorporado</b>	 : Flash automático con elevación automática P, S, A, M, T: Elevación manual con botón de liberación
<b>Número de guía</b>	Aprox. 12/39, 13/43 con flash manual (m/pies, ISO 100, 20 °C/68 °F)
<b>Control de flash</b>	<b>TTL:</b> Control de flash i-TTL usando un sensor RGB de 2016 píxeles disponible con el flash incorporado y SB-910, SB-900, SB-800, SB-700, SB-600, SB-400 o SB-300; flash de relleno equilibrado i-TTL para SLR digital utilizado con la medición matricial y ponderada central, flash i-TTL estándar para SLR digital con medición puntual
<b>Modo de flash</b>	Automático, automático con reducción de ojos rojos, sincronización lenta automática, sincronización lenta automática con reducción de ojos rojos, flash de relleno, reducción de ojos rojos, sincronización lenta, sincronización lenta con reducción de ojos rojos, cortinilla trasera con sincronización lenta, sincronización a la cortinilla trasera, desactivado
<b>Compensación de flash</b>	–3 – +1 EV en incrementos de $\frac{1}{3}$ o $\frac{1}{2}$ EV
<b>Indicador de flash listo</b>	Se ilumina al cargarse completamente el flash incorporado o el flash opcional; parpadea tras dispararse el flash a máxima potencia
<b>Zapata de accesorios</b>	Zapata ISO 518 con contactos de sincronización y de datos así como con bloqueo de seguridad
<b>Sistema de iluminación creativa (CLS) de Nikon</b>	Iluminación inalámbrica avanzada compatible con SB-910, SB-900, SB-800 o SB-700 como flash maestro, o SU-800 como controlador; Comunicación de la información del color del flash compatible con todos los flashes CLS compatibles
<b>Terminal de sincronización</b>	Adaptador de terminal de sincronización AS-15 (disponible por separado)
<b>Balance de blancos</b>	
<b>Balance de blancos</b>	Automático, incandescente, fluorescente (7 tipos), luz del sol directa, flash, nublado, sombras, preajuste manual, todos excepto preajuste manual con ajuste de precisión.

Live view	
<b>Servo del objetivo</b>	<ul style="list-style-type: none"> <li>• <b>Autofoco (AF):</b> AF de servo único (AF-S); AF de servo permanente (AF-F)</li> <li>• <b>Enfoque manual (MF)</b></li> </ul>
<b>Modo de zona AF</b>	AF prioridad rostro, AF panorámico, AF de área normal, AF seguimiento sujeto
<b>Autofoco</b>	AF de detección de contraste en cualquier parte del fotograma (la cámara selecciona automáticamente el punto de enfoque cuando haya seleccionado AF prioridad rostro o AF seguimiento sujeto)
<b>Selección automática de escena</b>	Disponible en los modos  y 
Vídeo	
<b>Medición</b>	Medición de exposición TTL mediante el sensor de imagen principal
<b>Método de medición</b>	Matricial
<b>Tamaño de fotograma (píxeles) y velocidad de grabación</b>	<ul style="list-style-type: none"> <li>• 1920 × 1080, 60p (progresivo)/50p/30p/25p/24p, ★ alto/normal</li> <li>• 1280 × 720, 60p/50p, ★ alto/normal</li> <li>• 640 × 424, 30p/25p, ★ alto/normal</li> </ul> Velocidades de grabación de 30p (velocidad de grabación real 29,97 fps) y 60p (velocidad de grabación real 59,94 fps) disponibles al seleccionar <b>NTSC</b> para el modo vídeo. 25p y 50p disponibles al seleccionar <b>PAL</b> para el modo vídeo. La velocidad de grabación real al seleccionar 24p es 23,976 fps.
<b>Formato de archivo</b>	MOV
<b>Compresión de vídeo</b>	Codificación de vídeo avanzada H.264/MPEG-4
<b>Formato de grabación de audio</b>	PCM lineal
<b>Dispositivo de grabación de audio</b>	Micrófono estéreo externo o incorporado; sensibilidad ajustable
<b>Sensibilidad ISO</b>	ISO 100–12800; también puede ajustarse a aprox. 0,3, 0,7 o 1 EV (ISO 25600 equivalente) por encima de ISO 12800
Pantalla	
<b>Pantalla</b>	8,1 cm/3,2 pulg. (3 : 2), aprox. 1037k puntos (720 × 480 × 3 = 1.036.800 puntos), pantalla TFT de ángulo variable con un ángulo de visión de 170°, aprox. 100 % de la cobertura del encuadre, y ajuste de brillo
Reproducción	
<b>Reproducción</b>	Reproducción a pantalla completa y miniaturas (4, 12 u 80 imágenes o calendario) con zoom de reproducción, reproducción de vídeos, pases de diapositivas de fotos y/o vídeos, visualización de histogramas, altas luces, rotación automática de imagen, valoración de imagen y comentarios de imagen (hasta un máximo de 36 caracteres)
Interfaz	
<b>USB</b>	USB de alta velocidad
<b>Salida de vídeo</b>	NTSC, PAL
<b>Salida HDMI</b>	Conector HDMI de mini clavija tipo C
<b>Terminal de accesorios</b>	<b>Controladores remotos inalámbricos:</b> WR-1, WR-R10 (disponibles por separado) <b>Cables de control remoto:</b> MC-DC2 (disponible por separado) <b>Unidades GPS:</b> GP-1/GP-1A (disponibles por separado)
<b>Entrada de audio</b>	Jack de miniclavija estéreo (diámetro de 3,5 mm); compatible con los micrófonos estéreos opcionales ME-1

<b>Inalámbrico</b>	
<b>Estándares</b>	IEEE 802.11b, IEEE 802.11g
<b>Protocolos de comunicación</b>	<ul style="list-style-type: none"> <li>• <b>IEEE 802.11b:</b> DSSS/CCK</li> <li>• <b>IEEE 802.11g:</b> OFDM</li> </ul>
<b>Frecuencia de funcionamiento</b>	2412–2462 MHz (canales 1–11)
<b>Alcance (línea visual)</b>	Aproximadamente 30 m/98 ft (se asume que no hay interferencias; el rango podría variar dependiendo de la fuerza de la señal y la presencia o ausencia de obstáculos)
<b>Velocidad de datos</b>	54 Mbps Velocidades de datos lógicos máximos según el estándar IEEE. Las velocidades reales podrían diferir.
<b>Seguridad</b>	<ul style="list-style-type: none"> <li>• Autenticación: sistema abierto, WPA2-PSK</li> <li>• Codificación: AES</li> </ul>
<b>Configuración inalámbrica</b>	Admite WPS
<b>Protocolos de acceso</b>	Infraestructura
<b>Datos de ubicación</b>	
<b>Frecuencia de recepción</b>	1575,42 MHz (código C/A)
<b>Geodésica</b>	WGS84
<b>Idiomas admitidos</b>	
<b>Idiomas admitidos</b>	Árabe, bengalí, chino (simplificado y tradicional), checo, danés, holandés, inglés, finés, francés, alemán, griego, hindi, húngaro, indonesio, italiano, japonés, coreano, noruego, persa, polaco, portugués (Portugal y Brasil), rumano, ruso, español, sueco, tamil, tailandés, turco, ucraniano, vietnamita
<b>Fuente de alimentación</b>	
<b>Batería</b>	Una batería recargable de ion de litio EN-EL14a
<b>Adaptador de CA</b>	Adaptador de CA EH-5b; requiere de conector a la red eléctrica EP-5A (disponible por separado)
<b>Rosca para el trípode</b>	
<b>Rosca para el trípode</b>	1/4 pulg. (ISO 1222)
<b>Dimensiones/peso</b>	
<b>Dimensiones (an. × al. × pr.)</b>	Aprox. 125 × 98 × 76 mm (49,2 × 3,9 × 3 pulg.)
<b>Peso</b>	Aprox. 530 g (1 lb 2.7 oz) con la batería y la tarjeta de memoria pero sin la tapa del cuerpo; aprox. 480 g/1 lb 0.9 oz (únicamente el cuerpo de la cámara)
<b>Entorno operativo</b>	
<b>Temperatura</b>	0 °C–40 °C (+32 °F–104 °F)
<b>Humedad</b>	85 % o inferior (sin condensación)

- A menos que se indique lo contrario, todas las cifras se refieren a una cámara con una batería completamente cargada funcionando a la temperatura especificada por Camera and Imaging Products Association (CIPA): 23 ±3 °C (73,4 ±5,4 °F).
- Nikon se reserva el derecho de cambiar las especificaciones del hardware y del software descritas en este manual en cualquier momento y sin previo aviso. Nikon no se hará responsable de los daños derivados por los errores que pueda contener este manual.



## ■ Cargador de la batería MH-24

<b>Entrada nominal</b>	100–240 V CA, 50/60 Hz, 0,2 A máximo
<b>Salida nominal</b>	8,4 V CC/0,9 A
<b>Baterías compatibles</b>	Batería recargable de ion de litio EN-EL14a de Nikon
<b>Tiempo de carga</b>	Aprox. 1 hora y 50 minutos a una temperatura ambiente de 25 °C/77 °F cuando no queda carga
<b>Temperatura de funcionamiento</b>	0 °C–40 °C (+32 °F–104 °F)
<b>Dimensiones (an × al × pr, Argentina)</b>	Aprox. 70 × 68 × 104 mm (2,8 × 2,7 × 4,1 pul.)
<b>Dimensiones (an × al × pr, otros países)</b>	Aprox. 70 × 26 × 97 mm (2,8 × 1,0 × 3,8 pul.), excluyendo el adaptador de clavija
<b>Peso (Argentina)</b>	Aprox. 130 g (4,6 oz)
<b>Peso (otros países)</b>	Aprox. 96 g (3,4 oz), excluyendo el adaptador de clavija

## ■ Batería recargable de ion de litio EN-EL14a

<b>Tipo</b>	Batería recargable de ion de litio
<b>Capacidad nominal</b>	7,2 V/1230 mAh
<b>Temperatura de funcionamiento</b>	0 °C–40 °C (+32 °F–104 °F)
<b>Dimensiones (an × al × pr)</b>	Aprox. 38 × 53 × 14 mm (1,5 × 2,1 × 0,6 pulg.)
<b>Peso</b>	Aprox. 49 g (1,7 oz), excluyendo la tapa de terminales

## ■ Objetivo AF-S DX NIKKOR 18–140 mm f/3.5–5.6G ED VR

<b>Tipo</b>	Objetivo AF-S DX tipo G con CPU incorporada y montura F
<b>Distancia focal</b>	18 – 140 mm
<b>Diafragma máximo</b>	f/3.5 – 5.6
<b>Construcción de objetivo</b>	17 elementos en 12 grupos (incluyendo 1 elemento de objetivo ED, 1 elemento de objetivo a esférico)
<b>Ángulo de visión</b>	76° – 11° 30'
<b>Escala de la distancia focal</b>	Graduado en milímetros (18, 24, 35, 50, 70, 140)
<b>Información de distancia</b>	Salida a la cámara
<b>Zoom</b>	Zoom manual utilizando un anillo del zoom independiente
<b>Enfoque</b>	Nikon Internal Focusing (IF) System con autofocus controlado por Silent Wave Motor y anillo de enfoque independiente para el enfoque manual
<b>Reducción de la vibración</b>	Desplazamiento de lente utilizando voice coil motors (VCMs)
<b>Distancia de enfoque mínima</b>	0,45 m (1,48 pies) desde el plano focal en todas las posiciones del zoom
<b>Cuchillas de diafragma</b>	7 (apertura de diafragma redondeada)
<b>Diafragma</b>	Completamente automático
<b>Alcance de diafragma</b>	<ul style="list-style-type: none"><li>• <b>Distancia focal de 18 mm:</b> f/3.5–22</li><li>• <b>Distancia focal de 140 mm:</b> f/5.6–38</li></ul> El diafragma mínimo visualizado puede variar según el tamaño del incremento de la exposición seleccionado con la cámara.
<b>Medición</b>	Diafragma completo
<b>Tamaño de accesorio del filtro</b>	67 mm (P = 0,75 mm)
<b>Dimensiones</b>	Aprox. 78 mm de diámetro máximo × 97 mm (distancia desde la pletina de montaje del objetivo de la cámara)
<b>Peso</b>	Aprox. 490 g (17,3 oz)

## ■ ■ Objetivo AF-S DX NIKKOR 18–55 mm f/3.5–5.6G VR

<b>Tipo</b>	Objetivo AF-S de tipo G con CPU incorporada y montura F
<b>Distancia focal</b>	18–55 mm
<b>Diafragma máximo</b>	f/3.5–5.6
<b>Construcción de objetivo</b>	11 elementos en 8 grupos (incluyendo 1 elemento de objetivo esférico)
<b>Ángulo de visión</b>	76 °–28 ° 50 ´
<b>Escala de la distancia focal</b>	Graduado en milímetros (18, 24, 35, 45, 55)
<b>Información de distancia</b>	Salida a la cámara
<b>Zoom</b>	Zoom manual utilizando un anillo del zoom independiente
<b>Enfoque</b>	Autofoco controlado mediante Motor Silent Wave y anillo de enfoque separado para el enfoque manual
<b>Reducción de la vibración</b>	Desplazamiento de lente utilizando voice coil motors (VCMs)
<b>Distancia de enfoque mínima</b>	0,28 m (0,92 pies) desde el plano focal en todas las posiciones del zoom
<b>Cuchillas de diafragma</b>	7 (apertura de diafragma redondeada)
<b>Diafragma</b>	Completamente automático
<b>Alcance de diafragma</b>	<ul style="list-style-type: none"><li>• <b>Distancia focal de 18 mm:</b> f/3.5–22</li><li>• <b>Distancia focal de 55 mm:</b> f/5.6–36</li></ul>
<b>Medición</b>	Diafragma completo
<b>Tamaño de accesorio del filtro</b>	52 mm (P = 0,75 mm)
<b>Dimensiones</b>	Aprox. 73 mm de diámetro × 79,5 mm (distancia desde la pletina de montaje del objetivo de la cámara)
<b>Peso</b>	Aprox. 265 g (9,3 oz)

Nikon se reserva el derecho de cambiar las especificaciones del hardware y del software descritas en este manual en cualquier momento y sin previo aviso. Nikon no se hará responsable de los daños derivados por los errores que pueda contener este manual.

### **AF-S DX NIKKOR 18–140 mm f/3.5–5.6G ED VR**

El objetivo utilizado normalmente en este manual con propósitos ilustrativos es un objetivo AF-S DX NIKKOR 18–140 mm f/3.5–5.6G ED VR.

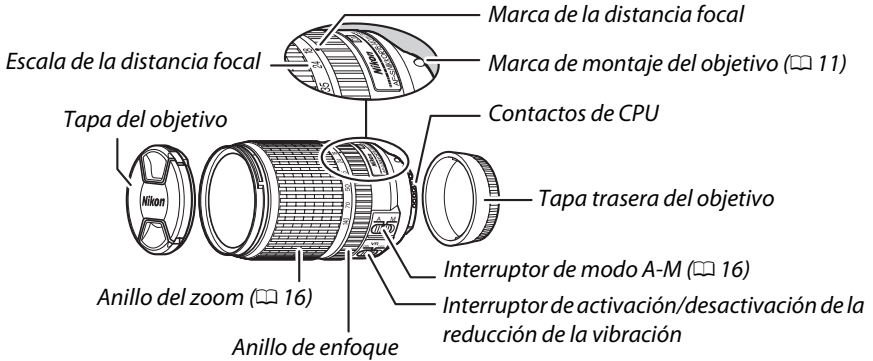

### **AF-S DX NIKKOR 18–55 mm f/3.5–5.6G VR**

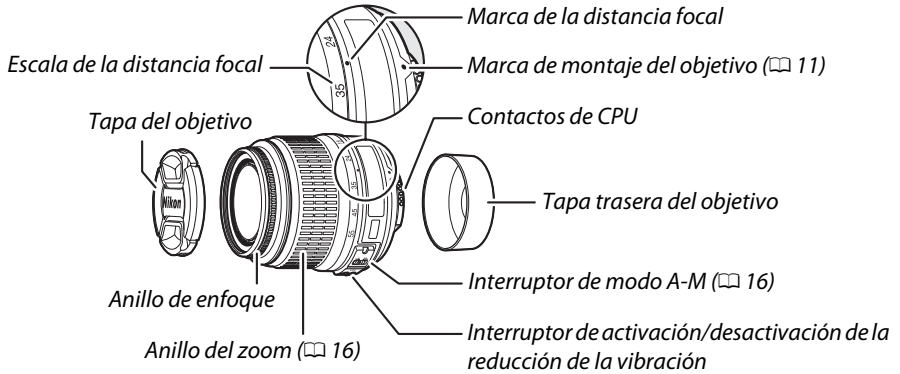

### **Información de marcas comerciales**

iOS es una marca comercial o marca comercial registrada de Cisco Systems, Inc., en los Estados Unidos y/o en otros países y es utilizada bajo licencia. Mac OS y OS X son marcas comerciales registradas de Apple Inc. en los Estados Unidos y/o en otros países. Microsoft, Windows y Windows Vista son marcas comerciales o marcas comerciales registradas de Microsoft Corporation en los Estados Unidos y/o en otros países. El logotipo de PictBridge es una marca comercial. Los logotipos SD, SDHC y SDXC son marcas comerciales de SD-3C, LLC. HDMI, el logotipo HDMI y High-Definition Multimedia Interface son marcas comerciales o marcas comerciales registradas de HDMI Licensing LLC.

### **HDMI**

Wi-Fi y el logotipo de Wi-Fi son marcas comerciales o marcas comerciales registradas de Wi-Fi Alliance. El resto de nombres comerciales mencionados en este manual o en cualquier otro tipo de documentación proporcionada con su producto Nikon son marcas comerciales o marcas comerciales registradas de sus respectivos propietarios.

### **Marcado de conformidad**

Los estándares a los que se adhiere la cámara pueden visualizarse usando la opción **Marcado de conformidad** en el menú de configuración (□ 55).

### **Licencia FreeType (FreeType2)**

Parte de este software tiene copyright © 2013 de The FreeType Project (<http://www.freetype.org>). Todos los derechos reservados.

### **Licencia MIT (HarfBuzz)**

Parte de este software tiene copyright © 2013 de The HarfBuzz Project (<http://www.freedesktop.org/wiki/Software/HarfBuzz>). Todos los derechos reservados.

## Duración de la batería

El metraje de vídeo o el número de tomas que se pueden grabar con baterías completamente cargadas varía según el estado de la batería, la temperatura, el intervalo entre disparos y durante cuánto tiempo son visualizados los menús. A continuación se muestran algunas cifras a modo de ejemplo para las baterías EN-EL14a (1230 mAh).

- **Fotografías, modo de disparo fotograma a fotograma (estándar CIPA <sup>1</sup>):** Aproximadamente 600 disparos
- **Fotografías, modo de disparo continuo (estándar Nikon <sup>2</sup>):** Aproximadamente 2000 disparos
- **Videos:** Aproximadamente 50 minutos a 1080/60p y 1080/50p <sup>3</sup>
  - 1 Medido a 23 °C/73,4 °F (±3 °C/5,4 °F) con un objetivo AF-S DX NIKKOR 18–55 mm f/3.5–5.6G VR bajo las siguientes condiciones de prueba: objetivo alternado desde el infinito hasta el rango mínimo y se realiza una fotografía bajo los ajustes predeterminados cada 30 seg.; una vez realizada la fotografía, la pantalla se enciende durante 4 seg.; el probador esperará hasta que el temporizador de espera expire tras apagar la pantalla; el flash se dispara una vez cada dos disparos a máxima potencia. No se utiliza live view.
  - 2 Medido a 20 °C/68 °F con un objetivo AF-S DX NIKKOR 18–55 mm f/3.5–5.6G VR bajo las siguientes condiciones de prueba: reducción de la vibración desactivada, modo de disparo continuo a alta velocidad, modo de enfoque ajustado a **AF-C**, calidad de imagen ajustada a JPEG básica, tamaño de imagen ajustado a **M** (medio), balance de blancos ajustado a **AUTO**, sensibilidad ISO ajustada a ISO 100, velocidad de obturación <sup>1</sup>/250 seg., enfoque alternado 3 veces desde el infinito al rango mínimo tras pulsar el disparador hasta la mitad durante 3 seg.; se realizan seis tomas en sucesión y la pantalla se enciende durante 4 seg. para luego apagarse; el ciclo se repite una vez tras la expiración del temporizador de espera.
  - 3 Medido a 23 °C/73,4 °F (±3 °C/5,4 °F) con la cámara bajo los ajustes predeterminados y un objetivo AF-S DX NIKKOR 18–55 mm f/3.5–5.6G VR bajo las condiciones especificadas por la Camera and Imaging Products Association (CIPA). Los vídeos individuales pueden tener una duración máxima de 20 minutos o un tamaño de 4 GB; si la temperatura de la cámara aumenta, la grabación podría finalizar antes de alcanzar estos límites.

Las siguientes prácticas pueden reducir la duración de la batería:

- Uso de la pantalla
- Mantener pulsado el disparador hasta la mitad
- Operaciones de autofocus repetidas
- Tomar fotografías NEF (RAW)
- Velocidades de obturación lentas
- Utilizar las funciones datos de ubicación o Wi-Fi integrado, o usar una unidad de datos de ubicación opcional
- Utilizar una tarjeta Eye-Fi
- Usar el modo VR (reducción de la vibración) con objetivos VR

Para sacar el máximo partido a las baterías recargables EN -EL14a de Nikon:

- Mantenga limpios los contactos de la batería. La suciedad de los contactos puede reducir el rendimiento de la batería.
- Utilice las baterías inmediatamente después de cargarlas. Las baterías se descargan cuando no se utilizan.





No se permite la reproducción de este manual de ninguna forma, ni total ni parcialmente (salvo en breves referencias en artículos importantes o revisiones) sin la previa autorización por escrito de NIKON CORPORATION.